

# Heatermax

**COMPACT 10/20** **Pool**

By



- Notice de montage
- Montageanleitung
- Opbouw instructie
- Note of assembly
- Prospecto de montaje
- Avviso di montaggio



## 4 Mode d'emploi pour les pompes à chaleur des piscines Heatermax Compact 10 / 20

Cher client,

Toutes nos félicitations pour avoir choisi la pompe à chaleur de piscines Heatermax Compact. La pompe à chaleur Heatermax Compact réchauffe l'eau dans votre bassin et la maintient à une température constante lorsque la température extérieure se situe entre 12°C et 42°C. Le présent mode d'emploi contient l'ensemble des informations nécessaires pour l'installation, la mise en service et la maintenance de la pompe à chaleur des piscines. Veuillez lire le présent mode d'emploi en toute conscience et conservez-le soigneusement.

**ATTENTION : l'installateur est responsable de l'installation du produit et doit suivre l'ensemble des instructions relatives à l'installation et à la maintenance de l'appareil et se conformer aux prescriptions en vigueur.**

### Dimensions

Modèle	A	B	C	D	E	F	G
Heatermax COMPACT 10	103mm	103mm	51mm	375mm	310mm	300mm	356.5mm
Heatermax COMPACT 20	132.5mm	168mm	50.7mm	460mm	434mm	371mm	432.5mm

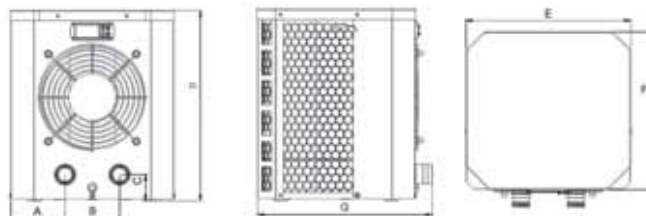

### Données techniques

Modell	Heatermax Compact 10	Heatermax Compact 20
Réf. art.	7505503	7505504
Fréquence / tension / phase	220-240V ~ 50Hz / 1phase	
Courant nominal	2,6 A	4,4 A
Fusible recommandé	10 A	10 A
Câble d'alimentation	2,5 m / connecteur avec disjoncteur (Fi) à courant de défaut (Fi)	
Classe de protection	I	I
Indice de protection	IP X4	IP X4
<b>Puissance calorifique dans le cas de figure 1 : air 27°C / eau 27°C / humidité de l'air 80%</b>		
Puissance calorifique	2,50 kW	4,20 kW
Consommation de courant	0,59 kW	0,91 kW
Coefficient de performance (COP)	4,2	4,2
<b>Puissance calorifique dans le cas de figure 2 : air 15°C / eau 26°C / humidité de l'air 70%</b>		
Puissance calorifique	1,90 kW	3,20 kW
Consommation de courant	0,56 kW	0,91 kW
Coefficient de performance (COP)	3,9	3,5
Volume max. du bassin	10 m <sup>3</sup>	20 m <sup>3</sup>
Débit min. de l'eau	2 m <sup>3</sup> /h	2 m <sup>3</sup> /h
Pression d'eau max.	15 kPa	15 kPa
Température de l'eau (zone de service)	15°C - 35°C	
Température de l'air (zone de service)	12°C - 42°C	
Entrée / sortie	38/32 mm	
Compresseur (type/marque)	Rotation/Mitsubishi	Rotation/Hitachi
Sens de ventilation	Horizontal	
Niveau sonore à un intervalle de 1 m	57 dB(A)	55 dB(A)
Niveau sonore à un intervalle de 10 m	48 dB(A)	46 dB(A)
Boîtier	Acier inoxydable galvanisé	
Échangeur thermique	Titane (dans récipient en PVC)	
Gaz de refroidissement R32	150 g	280 g
Valeur GWP	675	675
Équivalent CO <sub>2</sub>	0,19 t	0,10 t
Longueur	310 mm	434 mm
Largeur	356,5 mm	432,5 mm
Hauteur	365 mm	460 mm
Poids net	18 kg	26 kg

Les Heatermax Compact 10 / 20 contiennent des gaz à effet de serre fluorés. Sous réserve de modifications



### Consignes de sécurité

Cet appareil a été construit selon les dernières connaissances techniques et en prenant en considération les prescriptions de sécurité existantes. Néanmoins, des risques peuvent émaner de cet appareil pour les personnes et les objets lorsque ce dernier est utilisé de façon incorrecte et/ou non conforme au but d'utilisation ou que les consignes de sécurité ne sont pas respectées.

**ATTENTION ! L'installation, l'entretien et les travaux de réparation doivent être effectués sur l'appareil et l'installation et/ou la maintenance du câble d'alimentation doit être réalisée par une entreprise spécialisée agréée et qualifiée conformément aux directives et normes de sécurité européennes harmonisées. Avant d'entreprendre l'installation, la mise en service, les travaux d'entretien ou de maintenance, le personnel qualifié chargé de ces tâches doit avoir lu et compris le mode d'emploi.**

- L'alimentation électrique doit respecter les spécifications du produit. Ne raccordez pas l'appareil si l'alimentation électrique ne respecte pas les prescriptions spécifiées (VDE 0100-702) ! Vous pouvez obtenir de plus amples informations auprès de votre installateur électrique local reconnu.
- Le circuit électrique pour l'appareil doit être protégé par un dispositif de protection à courant de défaut (FI et/ou RCD) avec un courant de défaut nominal de max. 30 mA.
- La pompe à chaleur doit avoir été installée avec un intervalle minimum de 2 m par rapport au bassin.
- Le branchement électrique de la pompe à chaleur doit se trouver à une distance minimum de 3,5 m du bassin.

## 4 Mode d'emploi pour les pompes à chaleur des piscines Heatermax Compact 10 / 20

- Si le câble d'alimentation est endommagé, il doit être remplacé par un électricien qualifié. La pompe à chaleur doit être mise hors service jusqu'à ce moment-là afin de prévenir les dommages.
- Éteignez l'alimentation électrique avant d'interrompre les branchements électriques. Avant de travailler sur la pompe, vous devez vous assurer que l'alimentation électrique est éteinte.
- L'appareil ne doit pas être installé à proximité d'une source de chaleur, d'un matériel combustible ou du canal d'aération d'un bâtiment adjacent.
- L'appareil est conçu pour réchauffer l'eau dans la zone de service de min. 15°C à max. 35°C.
- Pendant les travaux d'installation, de réparation et de maintenance, il est formellement interdit de marcher sur des tubes et des tuyaux étant donné que ces derniers sont susceptibles d'être endommagés et que l'échappement de réfrigérant peut engendrer de graves brûlures.
- Un remplissage de l'appareil avec le réfrigérant R32 doit uniquement être effectué par une entreprise spécialisée agréée.
- Lors des travaux d'entretien sur l'appareil, il convient de vérifier la composition et l'état du liquide transmettant la chaleur. En outre, il faut s'assurer qu'aucun réfrigérant ne se trouve dans la pompe à chaleur lors des travaux de soudure et de brasage sur le tubage.
- Pendant le contrôle annuel de l'étanchéité qui est effectué conformément à la législation en vigueur, les interrupteurs à haute pression et à basse pression doivent être contrôlés afin de s'assurer que ceux-ci sont fixés en toute sécurité sur le circuit de refroidissement et qu'ils interrompent le circuit électrique lorsqu'ils sont actionnés.
- Avant d'entamer des travaux sur le circuit de refroidissement, veuillez attendre plusieurs minutes avant d'enlever les capteurs de température ou de pression. Certains composants et certaines lignes peuvent atteindre des températures supérieures à 100°C et accumuler une pression élevée, ce qui peut entraîner de graves blessures.
- Cet appareil contient des composants qui sont sous pression. Utilisez uniquement des pièces détachées d'origine et le réfrigérant R32, tel qu'il est indiqué dans la liste des pièces du présent mode d'emploi et sur la plaque signalétique.
- N'utilisez jamais de l'oxygène ou de l'air sec pour le contrôle de la pression ou recherchez les fuites étant donné qu'il existe un risque d'incendie ou d'explosion. Utilisez de l'azote ou le réfrigérant indiqué sur la plaque signalétique. La pression d'essai ainsi que le circuit haute pression et basse pression ne doit pas dépasser 42 bar.
- Cet appareil peut être utilisé par des enfants de plus de 8 ans ainsi que des personnes ayant des capacités physiques, sensorielles ou mentales réduites ou avec un manque d'expérience et de connaissances s'ils ou elles sont supervisé(e)s ou ont été instruit(e)s quant à l'utilisation sûre de l'appareil et s'ils ou elles comprennent les dangers qui en découlent. Les enfants ne doivent pas jouer avec l'appareil. Le nettoyage et l'entretien incombant à l'utilisateur ne doivent pas être effectués par des enfants sans surveillance.
- Maintenez les petites pièces et le matériel d'emballage hors de portée des enfants. Il existe un risque d'étouffement !

### Utilisation

- La pompe à chaleur des piscines Heatermax Compact est prévue pour un fonctionnement en combinaison avec une pompe de bassin et un filtre afin de réchauffer l'eau dans le bassin.
- Les valeurs suivantes concernant la qualité de l'eau dans le bassin doivent être respectées :

- valeur pH	6,8 - < 7,6
- chlore libre :	< 3,0 mg/L
- brome :	< 5,0 mg/L
- stabilisateur (s'il est utilisé) :	< 75 mg/L
- métaux dissous (fer, magnésium, cuivre, zinc...) :	< 0,1 mg/L
- La pompe à chaleur des piscines Heatermax est uniquement prévu pour l'usage privé.



### Mise en service

**Attention ! Ne levez jamais l'appareil au niveau de son boîtier extérieur. Utilisez le fond pour lever et déplacer l'appareil.**

**Prudence ! Cette pompe à chaleur doit être installée par une entreprise spécialisée qualifiée. L'installateur est responsable de l'installation correcte de l'appareil et du respect de la réglementation locale. Une installation incorrecte de l'appareil peut avoir pour conséquence des dommages matériels et des blessures graves (voire mortelles).**

### Choix du lieu d'installation

La pompe à chaleur peut être installée pratiquement partout à l'extérieur tant que les distances minimales indiquées par rapport à d'autres objets sont observées (voir dessin ci-dessous). La pompe à chaleur doit être idéalement installée à une distance de moins de 7,5 m de la piscine. Plus la distance est grande, plus la perte de chaleur dans la conduite d'eau de la pompe à chaleur à la piscine est grande.

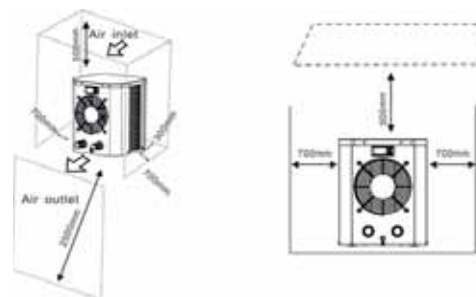

### Installation de l'appareil

- Placez l'appareil sur un support en béton stable, fixe et de niveau.
- Veillez à ce que l'appareil ne soit pas submergé par sa propre eau de condensation.

**ATTENTION :** n'installez jamais la pompe à chaleur dans un espace fermé avec un volume d'air limité dans lequel l'air émis par l'appareil est réutilisé. Sans apport d'air frais continu, l'efficacité est entravée et l'émission de chaleur n'est pas suffisante.

### Raccordements hydrauliques

- La pompe à chaleur pour piscine Heatermax Compact peut normalement être utilisée sans dérivation. Installez une dérivation si le débit d'eau de la pompe de piscine est supérieur de plus de 20% au débit autorisé par l'échangeur de chaleur de la pompe à chaleur.
- Utilisez un flexible de piscine en PVC de 38 mm et/ou 32 mm pour les raccordements.
- Bloquez les raccords de flexibles au moyen d'un collier de serrage approprié.
- Si des installations de dosage automatiques (chlore, sel, etc.) sont utilisées, il est important de protéger la pompe à chaleur d'un phénomène de corrosion lié à des concentrations chimiques élevées. Pour cette raison, un tel équipement doit toujours être installé après la pompe à chaleur. Il est recommandé d'installer un clapet antiretour afin de prévenir un reflux en cas de circulation d'eau manquante.

Remarque : la livraison contient exclusivement la pompe à chaleur.

### Raccordements électriques

#### Attention !

Conformément aux directives et aux normes de sécurité européennes harmonisées, l'installation du câble secteur doit être effectuée par un électricien qualifié et agréé.

- L'alimentation électrique doit respecter les spécifications du produit. Ne raccordez jamais la pompe à chaleur si l'alimentation électrique n'est pas conforme à la réglementation mentionnée !
- L'alimentation électrique doit être effectuée au moyen d'un dispositif de protection contre courant de défaut (Fi/RCD) avec un courant de défaut nominal de < 30 mA (pompes de la catégorie 1).
- Si le câble secteur et/ou la fiche secteur est endommagée, celles-ci doivent être remplacées par un électricien qualifié.

**Il existe un risque d'électrocution à l'intérieur de l'appareil ! Les câbles doivent être raccordés à l'intérieur de l'appareil uniquement par un électricien qualifié et agréé.**

Heatermax COMPACT 10

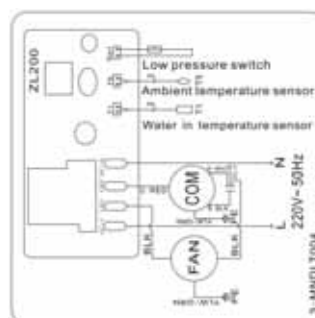

Heatermax COMPACT 20

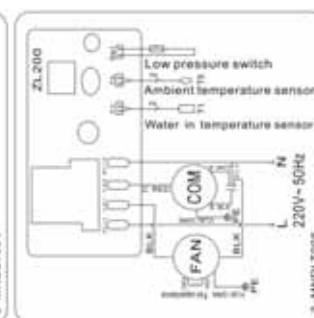

## 4 Mode d'emploi pour les pompes à chaleur des piscines Heatermax Compact 10 / 20



### Fonctionnement de la pompe à chaleur

#### 1. Fonctionnement du compresseur

Une fois que le compresseur a interrompu son travail (par ex. par un arrêt manuel, à température constante), 3 minutes doivent s'écouler avant qu'il ne redémarre.

#### 2. Fonctionnement de la pompe à eau

- Le compresseur de la pompe à chaleur doit être mis en marche 1 minute après la pompe de piscine.
- La pompe de piscine doit être arrêtée 1 minute après la pompe à chaleur.

#### 3. Fonctionnement du moteur de soufflerie

- Lorsque la pompe à chaleur est mise en marche, la ventilation se met en route 30 secondes avant que le compresseur commence à fonctionner.
- Lorsque la pompe à chaleur est arrêtée, la ventilation s'arrête 30 secondes après que le compresseur s'est arrêté de fonctionner.

### Première mise en service de la pompe à chaleur

**Remarque:** pour chauffer l'eau dans la piscine (ou le jacuzzi), la pompe de filtration doit fonctionner afin que l'eau puisse circuler dans la pompe à chaleur. La pompe à chaleur ne démarre pas si l'eau ne circule pas.

#### 1. Vérifications qui doivent être effectuées avant la mise en service de l'appareil :

- Les raccordements hydrauliques doivent être étanches.
- L'appareil doit se trouver dans une position stable, de niveau et verticale.
- Le câble secteur ne doit jamais être exposé à des objets tranchants ou chauds.

#### 2. Vérifications complémentaires qui doivent être effectuées par un technicien qualifié :

- Les conditions de travail correctes pour tous les composants relevant de la sécurité doivent être vérifiées.
- La mise à la terre de tous les composants métalliques doit être vérifiée.
- Le branchement et la fixation du câble secteur doivent être vérifiés.

Remarque : des bornes de câbles mal serrées peuvent occasionner une surchauffe du branchement électrique et conduire à l'extinction de la garantie.

#### 3. Démarrage de la pompe à chaleur

Affichage et effacement de l'écran à LED



Appuyez sur  pour mettre la pompe à chaleur en marche, l'écran à LED affiche la température de réglage de l'eau pendant 3 secondes, puis la température d'admission de l'eau.

Remarque : la pompe à chaleur a un délai de démarrage de 3 minutes intégré pour protéger le circuit et éviter une usure de contact excessive. Même une brève interruption de courant peut déclencher cette temporisation et empêcher le redémarrage immédiat de l'appareil.

Lorsque la pompe à chaleur fonctionne, l'écran à LED affiche la température d'entrée de l'eau.

- La LED 1 s'allume lorsque le compresseur fonctionne.
- La LED 2 s'allume lorsqu'un code d'erreur apparaît.

Appuyez sur  ou directement sur  pour régler la température de sortie de l'eau (plage : de 10 à 42 °C)

Appuyez sur  pour mémoriser le réglage, puis quitter.

Vérification de la température ambiante et de la température de l'eau

Appuyez sur  pour demander la vérification des paramètres.

Appuyez sur  ou sur  pour sélectionner le code d0 / d1.

Appuyez une nouvelle fois sur  pour afficher la valeur mesurée.

Appuyez sur  pour mémoriser le réglage, puis quitter.

Appuyez une nouvelle fois sur  pour arrêter la pompe à chaleur.

Paramètre	Code	Unité	Plage	Remarque
Température ambiante	d0	°C	0-99	Clignote et indique si la valeur se situe hors de la plage
Température de l'eau	d1	°C	0-99	Clignote et indique si la valeur se situe hors de la plage

### Comportement thermique

Une pompe à chaleur prélève la chaleur dans l'air ambiant et la transmet à l'eau dans la piscine. Plus la température de l'air est élevée, plus la pompe à chaleur peut transmettre de la chaleur à l'eau dans la piscine. Pour augmenter le rendement de votre pompe à chaleur, vous devez observer les points suivants :

- Protégez votre piscine au moyen d'une bâche (bâche de piscine, bâche coulissante...) pour éviter une perte de chaleur.
- Choisissez des périodes pendant lesquelles les températures extérieures sont douces (en moyenne > 10°C) pour faciliter l'augmentation des températures (cela peut durer plusieurs jours). La durée effective peut varier selon les conditions météo et la performance de la pompe à chaleur.
- Vérifiez si la durée de filtration est suffisante : pendant la phase de chauffe, l'eau doit circuler en continu. Maintenez la température constante pendant toute la saison. Garantissez une circulation « automatique » de minimum 12 heures par jour. L'eau ne chauffe pas plus rapidement si vous réglez la température sur maximum.

**Attention ! Votre appareil émet de l'eau sous forme d'eau de condensation. Cela est normal. L'humidité de l'air se condense au contact de certains composants froids à l'intérieur de la pompe à chaleur. Votre appareil peut ainsi émettre plusieurs litres d'eau par jour.**



### Maintenance

**Attention ! Avant chaque maintenance, veillez à ce que l'appareil soit débranché de la source d'alimentation en courant.**

- Nettoyez votre piscine et votre système de filtration régulièrement pour éviter que votre appareil ne soit endommagé par des salissures ou par un filtre bouché.
- Contrôlez votre appareil de manière que des corps étrangers ne bouchent pas la grille d'aération.
- Ne tournez ou ne tordez pas les lamelles métalliques lorsque vous nettoyez la pompe de chaleur et n'utilisez pas de dispositif de nettoyage à haute pression pour le nettoyage.
- Nous conseillons de procéder à une maintenance générale, aussi bien lorsque vous préparez votre appareil pour l'hiver que lorsque vous le remettez en service, afin de garantir le bon fonctionnement de votre pompe de chaleur et d'éviter de possibles dérangements.
- Videz le condensateur lorsque vous envisagez de ne pas faire fonctionner la pompe de chaleur pendant un certain temps (notamment pendant les mois d'hiver).

## 4 Mode d'emploi pour les pompes à chaleur des piscines Heatermax Compact 10 / 20

### Préparation à l'hiver

**PRÉCAUTION :** Pendant l'hiver ou lorsque la température ambiante descend en dessous de 0 °C, évacuez toujours l'eau de la pompe de chaleur. Dans le cas contraire, l'échangeur de chaleur en titane risquerait d'être endommagé de manière irréversible par l'eau gelée, ce qui n'est pas couvert par la garantie.

- Mettez la pompe de chaleur hors service et débranchez l'appareil de la source d'alimentation en courant.
- Laissez l'eau s'écouler de l'échangeur de chaleur. Défaitez pour cela les branchements d'arrivée et d'évacuation d'eau sur la pompe de chaleur.
- Entrez l'appareil en un endroit à l'abri du gel. Pour éviter tout endommagement de l'appareil par condensation, ne protégez pas l'appareil en le recouvrant de manière étanche à l'air.

### Localisation et élimination des dérangements

Si votre pompe de chaleur ne fonctionne pas correctement, ceci peut avoir plusieurs causes :

- La pompe de chaleur fait une « pause » de 30 secondes avant de se mettre en service.
- La pompe de chaleur se met hors service lorsque l'eau dans la piscine a atteint la température souhaitée.
- La pompe de chaleur présente des dysfonctionnements (voir tableau ci-dessous).

Dérangement	Code	Cause	Solution
Dysfonctionnement en raison d'une température ambiante trop faible	P0	La température ambiante est inférieure à 12 °C	Lorsque la température ambiante dépasse 13 °C, la pompe de chaleur se remet en service
Capteur Température de l'eau	P1	Interruption ou court-circuit	Contrôlez le capteur et remplacez-le le cas échéant
Capteur Température ambiante	P2	Interruption ou court-circuit	Contrôlez le capteur et remplacez-le le cas échéant
Protection contre une pression trop faible	EL	Pressostat basse pression en panne ou déconnecté	Contrôlez le pressostat et remplacez-le le cas échéant
		Pas assez de réfrigérant	Contrôlez si une fuite de gaz existe et complétez le réfrigérant
		Circulation d'eau insuffisante	Nettoyez l'échangeur de chaleur air

Wenn Sie alle oben genannten Punkte überprüft haben und das Problem weiterhin besteht, wenden Sie sich bitte an Ihren Einzelhändler.

## 2 Garantie

Une garantie de deux ans à compter de la date d'achat est accordée pour les défauts de matériaux et de fabrication de ce produit pouvant être prouvés. Pour pouvoir bénéficier de cette garantie, il est indispensable de présenter le bon d'achat d'origine. Cette garantie ne couvre aucune revendication résultant d'un défaut lors de l'assemblage et/ou du fonctionnement, de dommages dus au gel, de tentatives de réparation inappropriées, de l'utilisation de pièces détachées autres que celles d'origine, du recours à la violence, d'erreurs dues à des tiers, d'une surcharge, de dommages mécaniques ou de dommages dus à des corps étrangers, de modifications apportées à l'appareil, du remplacement du réfrigérant par un autre produit que celui indiqué sur la plaque signalétique, de l'utilisation de l'appareil sous des conditions qui sont en dehors des limites d'utilisation indiquées dans la présente notice d'utilisation. Sont également exclues de cette garantie les revendications liées à des endommagements et/ou des problèmes sur les pièces d'usure.



### Élimination correcte de ce produit

Dans les pays de l'UE, ce symbole signifie que ce produit n'a pas le droit d'être jeté à la poubelle des déchets domestiques. Les appareils usés contiennent des matériaux précieux pouvant être recyclés et devraient donc être dirigés vers un centre de recyclage pour ne pas nuire à l'environnement ou à la santé des êtres humains, suite à une élimination des déchets incontrôlée. Veuillez remettre les appareils usés à des systèmes de collecte adéquats.

### Déclaration de conformité

L'entreprise UBBINK GARDEN BV déclare sous sa propre responsabilité que les pompes de chaleur Heatermax Compact 10/20 satisfont aux exigences des directives de l'UE 2014/35/UE (BT) et 2014/30/UE (CEM). Les normes harmonisées suivantes ont été appliquées :

EN 60335-1:2012+A11:2014+AC:2014; EN 60335-2-40:2003+A11:2005+A1:2006+A2:2009+A13:2012;

EN 62233:2008; EN 55014-1:2006+A1:2009+A2:2011; EN 55014-2:1997+A1:2001+A2:2008;

EN 6100-3-2:2014; EN 6100-3-3:2013

### Heatermax COMPACT 10

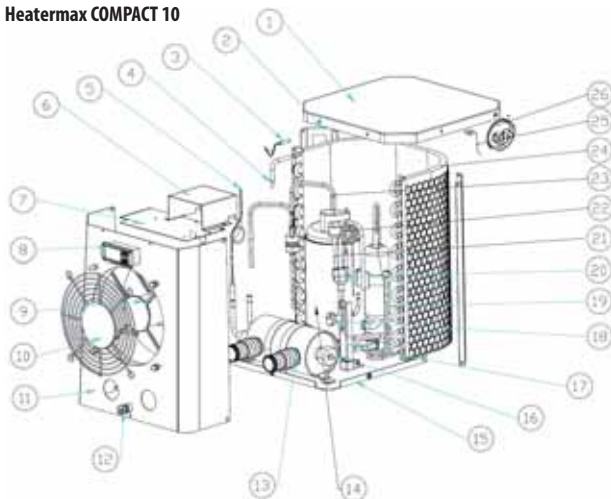

- |  |                                    |
|--|------------------------------------|
| 1 Couvercle supérieur                        | 14 Compresseur                     |
| 2 Colonne                                    | 15 Base                            |
| 3 Capteur de température ambiante            | 16 Capteur de température de l'eau |
| 4 Tube de transition                         | 17 Plaque à robinet d'arrêt        |
| 5 Tube collecteur de gaz                     | 18 Robinet d'arrêt                 |
| 6 Boîtier de commande                        | 19 Tube collecteur de gaz          |
| 7 Plaque supérieure du moteur du ventilateur | 20 Conduite de retour de gaz       |
| 8 Régulateur                                 | 21 Pressostat basse pression       |
| 9 Montage final                              | 22 Robinet d'arrêt capillaire      |
| 10 Grille frontale                           | 23 Tube d'évacuation               |
| 11 Plaque frontale                           | 24 Évaporateur                     |
| 12 Fixation du câble secteur                 | 25 Clip                            |
| 13 Échangeur de chaleur titanium             | 26 Condensateur compresseur        |

### Heatermax COMPACT 20

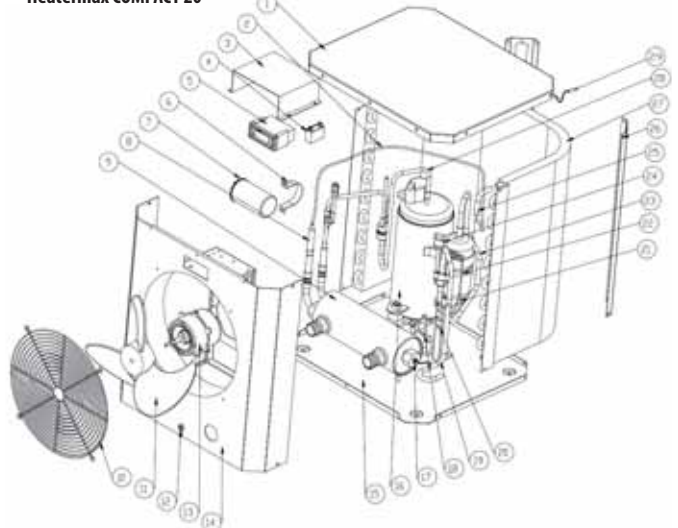

- |                              |                                    |
|------------------------------|------------------------------------|
| 1 Couvercle supérieur        | 16 Compresseur                     |
| 2 Capillaires                | 17 Capteur de température d'eau    |
| 3 Boîtier de commande        | 18 Robinet d'arrêt                 |
| 4 Condensateur ventilateur   | 19 Tube collecteur de gaz          |
| 5 Régulateur                 | 20 Plaque robinet d'arrêt          |
| 6 Clip                       | 21 Tube de transition              |
| 7 Condensateur compresseur   | 22 Robinet d'arrêt capillaire      |
| 8 Tube de transition         | 23 Tuyauterie de retour de gaz     |
| 9 Échangeur de chaleur       | 24 Pressostat basse pression       |
| 10 Grille frontale           | 25 Tube de transition              |
| 11 Pale de ventilateur       | 26 Colonne                         |
| 12 Fixation de câble secteur | 27 Évaporateur                     |
| 13 Moteur                    | 28 Tube d'air d'échappement        |
| 14 Plaque frontale           | 29 Capteur de température ambiante |
| 15 Base                      |                                    |

## 2 Bedienungsanleitung für Schwimmbecken-Wärmepumpen Heatermax Compact 10 / 20

Lieber Kunde,

wir gratulieren Ihnen zum Kauf der Schwimmbecken-Wärmepumpe Heatermax Compact. Die Heatermax Compact Wärmepumpe erwärmt das Wasser in Ihrem Pool und hält es auf einer konstanten Temperatur, wenn die Außentemperatur zwischen 12°C und 42°C liegt. Diese Bedienungsanleitung enthält alle notwendigen Informationen zu Installation, Betrieb und Wartung der Schwimmbecken-Wärmepumpe. Bitte lesen Sie diese Bedienungsanleitung gewissenhaft durch und bewahren Sie sie sorgfältig auf.

**ACHTUNG: Der Installateur ist verantwortlich für die Installation des Produkts und sollte alle Anweisungen zur Installation und Wartung des Gerätes befolgen und die geltenden Vorschriften beachten.**

### Abmessungen

Modell	A	B	C	D	E	F	G
Heatermax COMPACT 10	103mm	103mm	51mm	375mm	310mm	300mm	356.5mm
Heatermax COMPACT 20	132.5mm	168mm	50.7mm	460mm	434mm	371mm	432.5mm

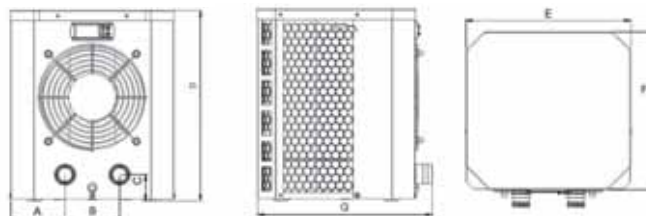

### Technische Daten

Modell	Heatermax Compact 10	Heatermax Compact 20
Artikel-Nr.	7505503	7505504
Spannung / Frequenz / Phase	220-240V ~ 50Hz / 1 Phase	
Nennstrom	2,6 A	4,4 A
Empfohlene Sicherung	10 A	10 A
Netzkabel	2,5 m / Stecker mit Fehlerstrom (Fi)-Schutzschalter	
Schutzklasse	I	I
Schutzart	IP X4	IP X4
<b>Heizleistung bei Bedingung 1: Luft 27°C / Wasser 27°C / Luftfeuchtigkeit 80%</b>		
Heizleistung	2,50 kW	4,20 kW
Stromverbrauch	0,59 kW	0,91 kW
Leistungszahl (COP)	4,2	4,2
<b>Heizleistung bei Bedingung 2: Luft 15°C / Wasser 26°C / Luftfeuchtigkeit 70%</b>		
Heizleistung	1,90 kW	3,20 kW
Stromverbrauch	0,56 kW	0,91 kW
Leistungszahl (COP)	3,9	3,5
Max. Pool-Volumen	10 m <sup>3</sup>	20 m <sup>3</sup>
Mind. Wasserdurchfluss	2 m <sup>3</sup> /h	2 m <sup>3</sup> /h
Max. Wasserdruck	15 kPa	15 kPa
Wassertemperatur (Betriebsbereich)	15°C - 35°C	
Lufttemperatur (Betriebsbereich)	12°C - 42°C	
Einlass / Auslass	38/32 mm	
Kompressor (Typ/Marke)	Rotation/Mitsubishi	Rotation/Hitachi
Lüftungsrichtung	Horizontal	
Geräuschpegel bei 1 m Abstand	57 dB(A)	55 dB(A)
Geräuschpegel bei 10 m Abstand	48 dB(A)	46 dB(A)
Gehäuse	verzinkter Stahl	
Wärmetauscher	Titan (in PVC-Behälter)	
Kühlgas R32	150 g	280 g
GWP-Wert	675	675
CO <sub>2</sub> -Äquivalent	0,19 t	0,10 t
Länge	310 mm	434 mm
Breite	356,5 mm	432,5 mm
Höhe	365 mm	460 mm
Nettogewicht	18 kg	26 kg

Heatermax Compact 10 / 20 enthalten fluorierte Treibhausgase. Änderungen vorbehalten

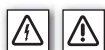

### Sicherheitsbestimmungen

Dieses Gerät wurde nach dem aktuellen Stand der Technik und unter Berücksichtigung der bestehenden Sicherheitsvorschriften gebaut. Trotzdem können von diesem Gerät Gefahren für Personen und Sachwerte ausgehen, wenn dieses unsachgemäß bzw. nicht dem Verwendungszweck entsprechend eingesetzt wird oder die Sicherheitshinweise nicht beachtet werden.

**ACHTUNG! Entsprechend den harmonisierten Europäischen Richtlinien und Sicherheitsnormen müssen Installation, Service und Reparaturarbeiten am Gerät sowie Installation und/oder Wartung des Netzkabels durch einen zugelassenen und qualifizierten Fachbetrieb durchgeführt werden. Bevor dieser mit der Installation, dem Betrieb, den Service- oder Wartungsarbeiten beginnen, muss die mit diesen Aufgaben beauftragte Fachkraft die Bedienungsanleitung gelesen und verstanden haben.**

- Die Stromversorgung muss den Produktspezifikationen entsprechen. Schließen Sie das Gerät nicht an, wenn die Stromversorgung die spezifizierten Vorschriften (VDE 0100-702) nicht erfüllt! Weitere Informationen können Sie von Ihrem lokalen, anerkannten Elektro-installateur erhalten.
- Der Stromkreis für das Gerät muss über eine Fehlerstrom-Schutzeinrichtung (FI bzw. RCD) mit einem Bemessungs-Fehlerstrom von max. 30 mA abgesichert sein.
- Die Wärmepumpe muss mit einem Abstand von mindestens 2 m vom Swimmingpool installiert werden.
- Der Stromanschluss der Wärmepumpe muss sich mindestens 3,5 m vom Swimmingpool entfernt befinden.

## 2 Bedienungsanleitung für Schwimmbecken-Wärmepumpen Heatermax Compact 10 / 20

- Sollte das Netzkabel beschädigt sein, muss es von einem qualifizierten Elektriker ersetzt werden. Bis dahin muss die Wärmepumpe außer Betrieb genommen werden, um Schäden zu verhindern.
- Schalten Sie die Stromversorgung aus, bevor Sie die Stromanschlüsse unterbrechen. Bevor Sie an der Pumpe arbeiten, müssen Sie sich vergewissern, dass die Stromversorgung ausgeschaltet ist.
- Das Gerät darf nicht in der Nähe einer Wärmequelle, von brennbarem Material oder dem Lüftungskanal eines angrenzenden Gebäudes installiert werden.
- Das Gerät ist zum Erwärmen von Wasser im Betriebsbereich von min. 15°C bis max. 35°C geeignet.
- Während der Installations-, Reparatur- und Wartungsarbeiten ist es strengstens verboten, auf Rohre und Schläuche zu treten, da diese beschädigt werden könnten und das entweichende Kühlmittel schwere Verbrühungen verursachen kann.
- Ein Befüllen des Gerätes mit dem Kühlmittel R32 darf nur durch einen autorisierten Fachbetrieb erfolgen.
- Bei Servicearbeiten am Gerät müssen die Zusammensetzung und der Zustand der wärmeübertragenden Flüssigkeit geprüft werden. Außerdem muss sichergestellt werden, dass sich bei Schweiß- und Lötarbeiten an der Verrohrung kein Kühlmittel in der Wärmepumpe befindet.
- Während der jährlichen Dichtheitsprüfung, die gemäß der geltenden Gesetzgebung durchgeführt wird, müssen die Hoch- und Niederdruckschalter geprüft werden, um sicherzustellen, dass diese sicher am Kühlkreislauf befestigt sind und den Stromkreis unterbrechen, wenn sie betätigt werden.
- Bevor Sie mit der Arbeit am Kühlkreislauf beginnen, warten Sie bitte mehrere Minuten, bevor Sie die Temperatur- oder Drucksensoren entfernen. Bestimmte Bauteile und Leitungen können Temperaturen von über 100°C erreichen und hohen Druck aufbauen, was zu schweren Verbrühungen führen kann.
- Dieses Gerät enthält Bauteile, die unter Druck stehen. Verwenden Sie nur Original-Ersatzteile und das Kühlmittel R32, wie in der Teileliste dieser Gebrauchsanweisung und dem Typenschild angegeben.
- Verwenden Sie niemals Sauerstoff oder Trockenluft für die Druckprüfung oder Suche nach Leckagen, da sonst Feuer- oder Explosionsgefahr besteht. Verwenden Sie Stickstoff oder das auf dem Typenschild angegebene Kühlmittel. Der Prüfdruck sowohl des Hoch- als auch des Niederdruckkreislaufs darf 42 bar nicht überschreiten.
- Dieses Gerät kann von Kindern ab 8 Jahren und darüber sowie von Personen mit verringerten physischen, sensorischen oder mentalen Fähigkeiten oder Mangel an Erfahrung und Wissen benutzt zu werden, wenn sie beaufsichtigt oder bezüglich des sicheren Gebrauchs des Gerätes unterwiesen wurden und die daraus resultierenden Gefahren verstehen. Kinder dürfen nicht mit dem Geräte spielen. Reinigung und Benutzerwartung dürfen nicht von Kindern ohne Beaufsichtigung durchgeführt werden.
- Halten Sie Kinder von Kleinteilen und Verpackungsmaterial fern. Es besteht Erstickungsgefahr!

### Verwendung

- Die Heatermax Compact Schwimmbecken-Wärmepumpe ist für den Betrieb in Kombination mit einer Poolpumpe und einem Filter vorgesehen, um das Wasser im Swimmingpool zu erwärmen.
- Folgende Werte zur Wasserbeschaffenheit im Swimmingpool müssen eingehalten werden:

- pH-Wert	6,8 - < 7,6
- freies Chlor:	< 3,0 mg/L
- Brom:	< 5,0 mg/L
- Stabilisator (falls verwendet):	< 75 mg/L
- gelöste Metalle (Eisen, Magnesium, Kupfer, Zink...):	< 0,1 mg/L
- Die Heatermax Schwimmbecken-Wärmepumpe ist nur für den privaten Gebrauch vorgesehen.



### Inbetriebnahme

**Achtung! Heben Sie das Gerät nicht am Außengehäuse an. Verwenden Sie den Boden, um das Gerät anzuheben und zu bewegen.**

**Vorsicht! Diese Wärmepumpe muss durch einen qualifizierten Fachbetrieb installiert werden. Der Installateur ist dafür verantwortlich, dass das Gerät korrekt installiert wird und die örtlich geltenden Regeln eingehalten werden. Eine fehlerhafte Installation des Gerätes kann einen Geräteschaden und schwere (möglicherweise tödliche) Verletzungen zur Folge haben.**

### Auswahl des Installationsortes

Die Wärmepumpe kann an praktisch jedem Ort im Freien installiert werden, solange die angegebenen Mindestabstände zu anderen Objekten eingehalten werden (siehe Zeichnung unten). Idealerweise sollte die Wärmepumpe mit einem Abstand von weniger als 7,5 m zum Schwimmbecken installiert werden. Je größer der Abstand, desto größer ist auch der Wärmeverlust in der Wasserleitung von der Wärmepumpe zum Schwimmbecken.

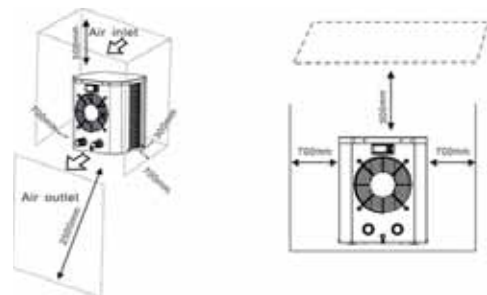

### Installation des Geräts

- Platzieren Sie das Gerät auf einem stabilen, festen, ebenen (Beton-)Untergrund.
- Achten Sie darauf, dass das Gerät nicht durch sein eigenes Kondenswasser überspült wird.

**ACHTUNG:** Installieren Sie die Wärmepumpe niemals in einem geschlossenen Raum mit einem begrenzten Luftvolumen, in dem die aus dem Gerät ausgestoßene Luft wiederverwendet wird. Ohne kontinuierliche Frischluftzufuhr verringert sich die Effizienz und eine ausreichende Wärmeabgabe wird verhindert.

### Hydraulische Verbindungen

- Die Heatermax Compact Schwimmbecken-Wärmepumpe kann normalerweise ohne Bypass betrieben werden. Installieren Sie einen Bypass, wenn der Wasserfluss von der Schwimmbadpumpe mehr als 20% größer ist als der zulässige Durchfluss durch den Wärmetauscher der Wärmepumpe.
- Verwenden Sie für die Verbindungen einen PVC-Poolschlauch 38mm bzw. 32 mm.
- Sichern Sie die einzelnen Schlauchverbindungen mit einer passenden Schlauchklemme.
- Wenn automatische Dosieranlagen (Chlor, Salz, etc.) verwendet werden, ist es wichtig, die Wärmepumpe vor einer Korrosion durch zu hohe chemischen Konzentrationen zu schützen. Aus diesem Grund muss eine solche Ausrüstung immer nach der Wärmepumpe installiert werden. Es wird empfohlen, ein Rückschlag-ventil zu installieren, um einen Rückfluss bei fehlender Wasserzirkulation zu verhindern.

Anmerkung: Die Lieferung enthält ausschließlich die Wärmepumpe.

### Elektrische Verbindungen

#### Achtung!

Entsprechend den harmonisierten Europäischen Richtlinien und Sicherheitsnormen muss die Installation des Netzkabels durch einen zugelassenen und qualifizierten Elektriker durchgeführt werden.

- Die Stromversorgung muss den Produktspezifikationen entsprechen. Schließen Sie die Wärmepumpe nicht an, wenn die Stromversorgung nicht den angegebenen Regelungen entspricht!
- Die Stromversorgung muss über eine Fehlerstrom-Schutzeinrichtung (Fi/RCD) mit einem Nennfehlerstrom von < 30 mA (Pumpen der Klasse 1) erfolgen.
- Sollte das Netzkabel und/oder der Netzstecker beschädigt sein, müssen diese von einem qualifizierten Elektriker ersetzt werden.

**Es besteht die Gefahr eines elektrischen Schlags im Inneren des Gerätes! Die Kabel dürfen im Inneren des Gerätes nur durch einen qualifizierten und zugelassenen Elektriker angeschlossen werden.**

Heatermax COMPACT 10

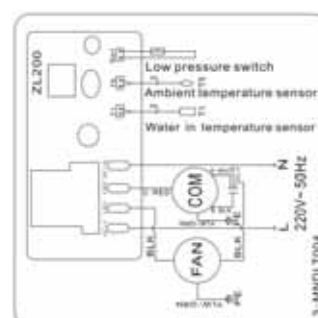

Heatermax COMPACT 20

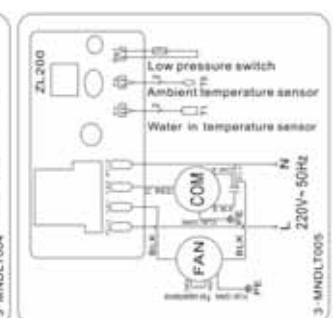

### Betrieb der Wärmepumpe

- Arbeitsablauf des Kompressors  
Nachdem der Kompressor seine Arbeit unterbrochen hat (z. B. durch manuelles Ausschalten, bei konstanter Temperatur), sollten 3 Minuten vergehen, bevor er neu startet.
- Arbeitsablauf Wasserpumpe
  - Der Kompressor der Wärmepumpe sollte 1 Minute nach der Poolpumpe eingeschaltet werden.
  - Die Poolpumpe sollte 1 Minute nach der Wärmepumpe ausgeschaltet werden.
- Arbeitsablauf Lüftungsmotor
  - Wenn die Wärmepumpe eingeschaltet wird, beginnt die Lüftung, 30 Sekunden bevor der Kompressor zu arbeiten beginnt.
  - Wenn die Wärmepumpe ausgeschaltet wird, stoppt die Lüftung, 30 Sekunden nachdem der Kompressor zu arbeiten aufgehört hat

### Erste Inbetriebnahme der Wärmepumpe

**Hinweis:** Um das Wasser im Pool (oder Whirlpool) zu erhitzen, muss die Filterpumpe laufen, damit das Wasser durch die Wärmepumpe zirkulieren kann. Die Wärmepumpe startet nicht, wenn das Wasser nicht zirkuliert.

- Überprüfungen, die vor Inbetriebnahme des Geräts durchgeführt werden müssen:
  - Die hydraulischen Verbindungen müssen dicht sein.
  - Das Gerät muss sich in einer stabilen, ebenen und aufrechten Position befinden.
  - Das Netzkabel darf keinen scharfen oder heißen Gegenständen ausgesetzt sein.
- Zusätzliche Überprüfungen, die von einem qualifizierten Techniker durchgeführt werden müssen:
  - Es müssen die korrekten Arbeitsbedingungen für alle sicherheitsrelevanten Bauteile überprüft werden.
  - Es muss die Erdung aller metallischen Bauteile überprüft werden.
  - Es müssen der Anschluss und die Befestigung des Netzkabels überprüft werden.

**Anmerkung:** Fehlerhaft angezogene Kabelklemmen können eine Überhitzung des elektrischen Anschlusses hervorrufen und führen zum Erlöschen der Garantie.

### 3. Starten der Wärmepumpe

Anzeige und Tasten des LED-Displays



Drücken Sie  um die Wärmepumpe einzuschalten, die LED-Anzeige zeigt die Wassereinstelltemperatur für 5 Sekunden an und zeigt dann die Wassereinlasstemperatur an.

Hinweis: die Wärmepumpe hat eine eingebaute 3-minütige Anlaufverzögerung, um die Schaltung zu schützen und übermäßigen Kontaktverschleiß zu vermeiden. Auch eine kurze Stromunterbrechung kann diese Zeitverzögerung auslösen und den sofortigen Neustart des Geräts verhindern.

Wenn die Wärmepumpe läuft, zeigt das LED-Display die Wassereintrittstemperatur an.

- LED 1 leuchtet, wenn der Kompressor läuft.
- LED 2 leuchtet, wenn ein Fehlercode auftritt

Drücken Sie  oder direkt  um die Wasseraustrittstemperatur einzustellen (Bereich: 10-42 °C)

Drücken Sie  um die Einstellung zu speichern und dann zu beenden.

### Überprüfung der Umgebungs- und Wassertemperatur

Drücken Sie  um die Parameterüberprüfung aufzurufen.

Drücken Sie  oder , um den Code d0 / d1 zu wählen

Drücken Sie  erneut, um den gemessenen Wert anzuzeigen

Drücken Sie  um die Einstellung zu speichern und dann zu beenden.

Drücken Sie  erneut, um die Wärmepumpe auszuschalten

Parameter	Code	Einheit	Bereich	Anmerkung
Umgebungstemperatur	d0	°C	0-99	blinkt und zeigt an ob außerhalb des Bereichs
Wassertemperatur	d1	°C	0-99	blinkt und zeigt an ob außerhalb des Bereichs

### Temperaturverhalten

Eine Wärmepumpe entnimmt der Umgebungsluft Wärme und gibt sie an das Wasser im Pool ab. Je höher die Lufttemperatur ist, desto mehr Wärme kann die Wärmepumpe an das Wasser im Pool abgeben. Um den Wirkungsgrad Ihrer Wärmepumpe zu erhöhen, sollten Sie folgende Punkte beachten: - Schützen Sie Ihren Pool mit einer Abdeckung (Schwimmplane, Rollplane...), um Wärmeverlust zu vermeiden.

- Wählen Sie Zeiten mit milden Außentemperaturen (durchschnittlich > 10°C), um den Temperaturanstieg zu erleichtern (dieser kann mehrere Tage dauern). Die tatsächliche Zeit kann je nach Wetterbedingungen und Leistung der Wärmepumpe variieren.
- Prüfen Sie, ob die Filterzeit ausreichend ist: Während der Aufwärmphase muss das Wasser kontinuierlich zirkulieren. Halten Sie die Temperatur während der kompletten Saison konstant. Gewährleisten Sie eine „automatische“ Zirkulation von mindestens 12 Stunden am Tag. Das Wasser erwärmt sich nicht schneller, wenn Sie die Temperatur auf das Maximum einstellen.

**Achtung! Ihr Gerät gibt Wasser in Form von Kondenswasser ab. Das ist normal. Es handelt sich dabei um die Luftfeuchtigkeit, die beim Kontakt mit bestimmten kalten Bauteilen im Innern der Wärmepumpe kondensiert. Ihr Gerät kann so mehrere Liter Wasser pro Tag abgeben.**

### Inbetriebnahme

**Achtung! Stellen Sie vor jeder Wartung sicher, dass das Gerät von der Stromversorgung getrennt ist.**

- Reinigen Sie Ihren Pool und Ihr Filtersystem regelmäßig, um zu verhindern, dass Ihr Gerät durch Verunreinigungen oder einen verstopften Filter beschädigt wird.
- Untersuchen Sie Ihr Gerät, so dass keine Fremdkörper das Lüftungsgitter versperren.
- Drehen oder verbiegen Sie die Metalllamellen nicht, wenn Sie die Wärmepumpe reinigen, und nutzen Sie für die Reinigung keinen Hochdruckreiniger.
- Wir empfehlen Ihnen eine allgemeine Wartung, sowohl wenn Sie das Gerät winterfest machen, als auch wenn Sie es wieder in Betrieb nehmen, um den ordnungsgemäßen Betrieb Ihrer Wärmepumpe sicherzustellen und mögliche Defekte zu verhindern.
- Entleeren Sie den Kondensator, wenn Sie die Wärmepumpe längere Zeit nicht betreiben (besonders während der Wintermonate).



## 2 Bedienungsanleitung für Schwimmbecken-Wärmepumpen Heatermax Compact 10 / 20

### Winterfest machen

**WARNUNG:** Bitte lassen Sie während der Winterzeit, oder wenn die Umgebungstemperatur unter 0 ° C fällt, immer das Wasser aus der Wärmepumpe ab. Ansonsten wird der Titan-Wärmetauscher durch gefrorenes Wasser irreparabel beschädigt, was nicht unter die Garantie fällt.

- Schalten Sie die Wärmepumpe aus und trennen Sie das Gerät von der Stromversorgung.
- Lassen Sie das Wasser aus dem Wärmetauscher ab. Entfernen Sie dafür die Wassereinlass- und Wasserauslassverbindungen an der Wärmepumpe.
- Lagern Sie das Gerät an einem frostfreien Ort. Um Schäden am Gerät durch Kondensation zu verhindern, schützen Sie das Gerät nicht durch eine luftdichte Abdeckung.

### Fehlersuche und -behebung

Wenn Ihre Wärmepumpe nicht ordnungsgemäß funktioniert, kann dies verschiedene Gründe haben:

- Die Wärmepumpe macht 30 Sekunden lang „Pause“, bevor sie den Betrieb startet.
- Die Wärmepumpe schaltet sich ab, wenn das Wasser im Pool die gewünschte Temperatur erreicht hat.
- Eventuell liegt eine Fehlfunktion der Wärmepumpe vor (siehe Tabelle weiter unten).

Störung	Code	Ursache	Lösung
Fehler durch zu geringe Umgebungstemperatur	P0	Die Umgebungstemperatur liegt unter 12°C	Wenn die Umgebungstemperatur auf über 13°C steigt, nimmt die Wärmepumpe dem Betrieb wieder auf
Sensor Wassertemperatur	P1	Unterbrechung oder Kurzschluss	Prüfen Sie den Sensor und ersetzen Sie ihn gegebenenfalls
Sensor Umgebungstemperatur	P2	Unterbrechung oder Kurzschluss	Prüfen Sie den Sensor und ersetzen Sie ihn gegebenenfalls
Schutz vor zu niedrigem Druck	EL	Niederdruckschalter ausgefallen oder getrennt	Prüfen Sie den Schalter und ersetzen Sie diesen gegebenenfalls
		Nicht genug Kühlmittel	Prüfen Sie, ob es ein Gasleck gibt, füllen Sie Kühlmittel auf
		Nicht genügend Wasserzirkulation	Reinigen Sie den Luft-Wärmetauscher

Wenn Sie alle oben genannten Punkte überprüft haben und das Problem weiterhin besteht, wenden Sie sich bitte an Ihren Einzelhändler.

### 2 Garantie

Für dieses Produkt gilt eine Garantie von zwei Jahren ab Kaufdatum für nachweisbare Material- und Herstellungsfehler. Um diese Garantie in Anspruch zu nehmen, muss der Originalkaufbeleg vorliegen. Diese Garantie deckt keine Ansprüche durch Fehler bei Zusammenbau und/oder Betrieb, unzureichende Pflege, Beschädigungen durch Frost, unsachgemäße Reparaturversuche, Verwendung nicht originaler Ersatzteile, Einsatz von Gewalt, Fehler von Dritten, Überlastung, mechanische Schäden oder Schäden durch Fremdkörper, Veränderungen an dem Gerät, Austausch des Kühlmittels durch ein anderes als das auf dem Typenschild angegebene Kühlmittel, Verwendung des Geräts bei Bedingungen, die außerhalb der in dieser Bedienungsanleitung genannten Einsatzgrenzen liegen. Von dieser Garantie sind außerdem Ansprüche durch Beschädigungen und/oder Probleme an Verschleißteilen ausgeschlossen.



#### Korrekte Entsorgung dieses Produkts

Innerhalb der EU weist dieses Symbol darauf hin, dass dieses Produkt nicht über den Hausmüll entsorgt werden darf. Altgeräte enthalten wertvolle recyclingfähige Materialien, die einer Verwertung zugeführt werden sollten und um der Umwelt bzw. der menschlichen Gesundheit nicht durch unkontrollierte Müllbeseitigung zu schaden. Bitte entsorgen Sie Altgeräte deshalb über geeignete Sammelsysteme.

#### Konformitätserklärung

Das Unternehmen UBBINK GARDEN BV erklärt in eigener Verantwortung, dass die Wärmepumpen Heatermax Compact 10/20 die Anforderungen der EU-Richtlinien 2014/35/EU (LVD) und 2014/30/EU (EMV) erfüllen. Folgende harmonisierte Normen wurden angewendet:

EN 60335-1:2012+A11:2014+AC:2014; EN 60335-2-40:2003+A11:2005+A1:2006+A2:2009+A13:2012;  
EN 62233:2008; EN 55014-1:2006+A1:2009+A2:2011; EN 55014-2:1997+A1:2001+A2:2008;  
EN 6100-3-2:2014; EN 6100-3-3:2013

#### Heatermax COMPACT 10

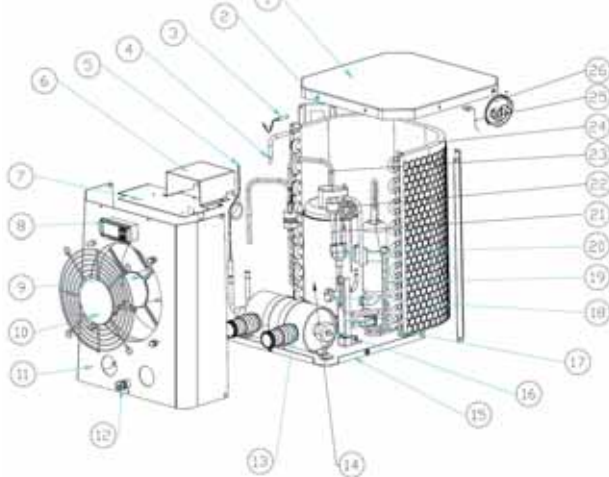

- |                               |                           |
|-------------------------------|---------------------------|
| 1 Oberer Deckel               | 14 Kompressor             |
| 2 Säule                       | 15 Basis                  |
| 3 Umgebungstemperatursensor   | 16 Wassertemperatursensor |
| 4 Übergangsrohr               | 17 Absperrventilplatte    |
| 5 Gassammelrohr               | 18 Absperrventil          |
| 6 Schaltkasten                | 19 Gassammelrohr          |
| 7 Oberplatte des Lüftermotors | 20 Gasrückführung         |
| 8 Regler                      | 21 Niederdruckschalter    |
| 9 Endmontage                  | 22 Absperrventil Kapillar |
| 10 Frontgitter                | 23 Auslassrohr            |
| 11 Frontplatte                | 24 Verdampfer             |
| 12 Netzkabelbefestigung       | 25 Clip                   |
| 13 Titanium Wärmetauscher     | 26 Kondensator Verdichter |

#### Heatermax COMPACT 20

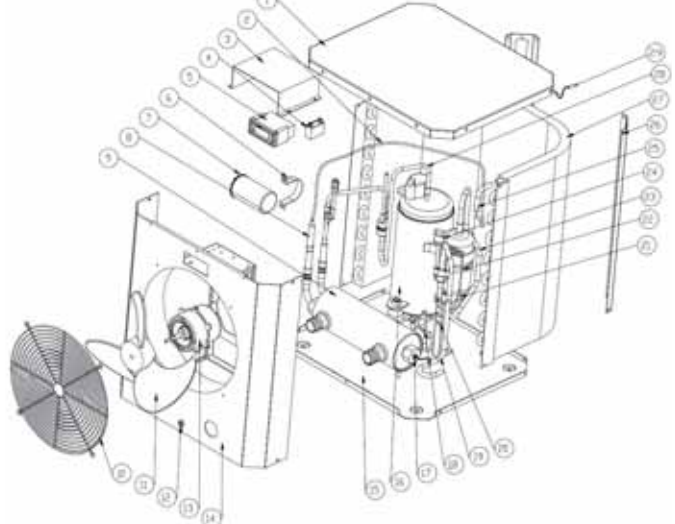

- |                          |                               |
|--------------------------|-------------------------------|
| 1 Oberer Deckel          | 16 Kompressor                 |
| 2 Kapillare              | 17 Wassertemperatursensor     |
| 3 Schaltkasten           | 18 Absperrventil              |
| 4 Kondensator Lüfter     | 19 Gas-Sammelrohr             |
| 5 Regler                 | 20 Platte Absperrventil       |
| 6 Clip                   | 21 Übergangsrohr              |
| 7 Kondensator Verdichter | 22 Absperrventil Kapillar     |
| 8 Übergangsrohr          | 23 Gasrückführungsrohrleitung |
| 9 Titan Wärmetauscher    | 24 Niederdruckschalter        |
| 10 Frontgitter           | 25 Übergangsrohr              |
| 11 Lüfterflügel          | 26 Säule                      |
| 12 Netzkabelbefestigung  | 27 Verdampfer                 |
| 13 Motor                 | 28 Abluftrohr                 |
| 14 Frontplatte           | 29 Umgebungstemperatursensor  |
| 15 Basis                 |                               |

### 3 Gebruikershandleiding voor warmtepompen Heatermax Compact 10/20 voor zwembassins

Beste klant,

Gefeliciteerd met uw aankoop van de warmtepomp Heatermax Compact voor zwembassins.

De Heatermax Compact-warmtepomp verwarmt het water in uw zwembad en houdt het op een constante temperatuur, wanneer de buitentemperatuur tussen 12 °C en 42°C ligt.

Deze gebruikershandleiding bevat alle benodigde informatie over de installatie, het gebruik en het onderhoud van de warmtepomp voor zwembassins. Lees deze gebruikershandleiding nauwgezet door en bewaar deze zorgvuldig.

**OPGELET: De installateur is verantwoordelijk voor de installatie van het product en dient alle aanwijzingen voor de installatie en het onderhoud te volgen en de geldende voorschriften in acht te nemen.**

#### Afmetingen

Model	A	B	C	D	E	F	G
Heatermax COMPACT 10	103mm	103mm	51mm	375mm	310mm	300mm	356.5mm
Heatermax COMPACT 20	132.5mm	168mm	50.7mm	460mm	434mm	371mm	432.5mm

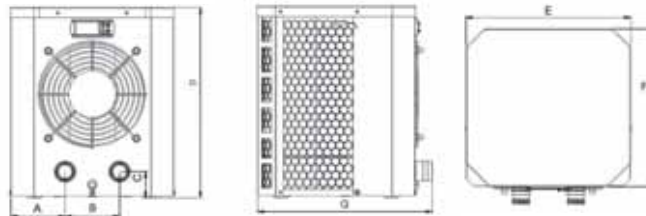

#### Technische gegevens

Model	Heatermax Compact 10	Heatermax Compact 20
Artikelnr.	7505503	7505504
Spanning/frequentie/fase	220-240V ~ 50Hz / 1 fasig	
Nominale stroom	2,6 A	4,4 A
Aanbevolen zekering	10 A	10 A
Stroomkabel	2,5 m/stekker met reststroom (FI)-veiligheidsschakelaar	
Beschermingsklasse	I	I
Beschermingsgraad	IP X4	IP X4
<b>Verwarmingsvermogen onder voorwaarde 1: Lucht 27 °C/water 27°C/luchtvochtigheid 80%</b>		
Verwarmingsvermogen	2,50 kW	4,20 kW
Stroomverbruik	0,59 kW	0,91 kW
Vermogensgetal (COP)	4,2	4,2
<b>Verwarmingsvermogen onder voorwaarde 2: Lucht 15 °C/water 26 °C/luchtvochtigheid 70%</b>		
Verwarmingsvermogen	1,90 kW	3,20 kW
Stroomverbruik	0,56 kW	0,91 kW
Vermogensgetal (COP)	3,9	3,5
Max. inhoud zwembad	10 m <sup>3</sup>	20 m <sup>3</sup>
Min. waterdoorstroming	2 m <sup>3</sup> /h	2 m <sup>3</sup> /h
Max. waterdruk	15 kPa	15 kPa
Watertemperatuur (bedrijfsbereik)	15°C - 35°C	
Luchttemperatuur (bedrijfsbereik)	12°C - 42°C	
Inlaat/uitlaat	38/32 mm	
Compressor (type/merk)	Rotatie/Mitsubishi	Rotatie/Hitachi
Ventilatie-richting	Horizontaal	
Geluidssterkte op een afstand van 1 m	57 dB(A)	55 dB(A)
Geluidssterkte op een afstand van 10 m	48 dB(A)	46 dB(A)
Behuizing	Roestvrij, gegalvaniseerd staal	
Warmtewisselaar	Titanium (in PVC-reservoir)	
Koelgas R32	150 g	280 g
GWP-waarde	675	675
CO <sub>2</sub> -equivalent	0,19 t	0,10 t
Lengte	310 mm	434 mm
Breedte	356,5 mm	432,5 mm
Hoogte	365 mm	460 mm
Nettogewicht	18 kg	26 kg

Heatermax Compact 10/20 bevatten geïoniseerde broeikasgassen. Wijzigingen voorbehouden



#### Veiligheidsbepalingen

Dit apparaat werd gebouwd volgens de huidige stand van de techniek en met inachtneming van de bestaande veiligheidsvoorschriften. Desondanks kan dit apparaat gevaar veroorzaken voor personen en materiële eigendommen, wanneer dit onvakkundig resp. niet volgens de voorschriften wordt gebruikt, of wanneer de veiligheidsaanwijzingen niet in acht worden genomen.

**LET OP! In overeenstemming met de geharmoniseerde Europese Richtlijnen en veiligheidsnormen moeten de installatie, service en reparatiewerkzaamheden aan het apparaat, alsmede de installatie en/of het onderhoud van de stroomkabel door een erkend en gekwalificeerd, professioneel bedrijf worden uitgevoerd. Voordat deze met de installatie, het bedrijf, de service of onderhoudswerkzaamheden begint, moet de installateur die hiervoor de opdracht heeft gekregen, de gebruikershandleiding hebben gelezen en begrepen.**

- De stroomvoorziening moet voldoen aan de productspecificaties. Sluit het apparaat niet aan, wanneer de stroomvoorziening niet voldoet aan de gespecificeerde voorschriften (VDE 0100-702)! Meer informatie krijgt u van uw plaatselijke, erkende elektricien.
- Het stroomcircuit voor het apparaat moet met een reststroom-veiligheidsinrichting (FI resp. RCD) met een dimensioneringsreststroom van max. 30 mA zijn beveiligd.
- De warmtepomp moet met een afstand van minimaal 2 m van het zwembad worden geïnstalleerd.
- De stroomaansluiting van de warmtepomp moet zich op een afstand van ten minste 3,5 m van het zwembad bevinden.

### 3 Gebruikershandleiding voor warmtepompen Heatermax Compact 10/20 voor zwembassins

- Indien de stroomkabel is beschadigd, moet deze door een gekwalificeerde elektricien worden vervangen. Tot die tijd moet de warmtepomp buiten werking worden gesteld om schade te voorkomen.
- Schakel de stroomvoorziening uit, voordat de stroomaansluiting wordt onderbroken. Controleer vóór werkzaamheden aan de pomp of de stroomvoorziening is uitgeschakeld.
- Installeer het apparaat niet in de buurt van een warmtebron, van brandbaar materiaal of het ventilatiekanaal van een aangrenzend gebouw.
- Het apparaat is geschikt voor het verwarmen van water in het bedrijfsbereik van min. 15 °C tot max. 35 °C.
- Tijdens de installatie-, reparatie- en onderhoudswerkzaamheden is het ten strengste verboden om op buizen en slangen te gaan staan, omdat deze beschadigd kunnen raken en het uitdurende koelmiddel ernstige verschroeiingen kan veroorzaken.
- Ileen een gemachtigd bedrijf heeft toestemming om het apparaat met koelmiddel R32 te vullen.
- Bij servicewerkzaamheden aan het apparaat moeten het mengsel en de toestand van de warmteoverdragervloeistof worden gecontroleerd. Bovendien moet worden gewaarborgd dat bij las- en soldeerwerkzaamheden aan het buizenstelsel er geen koelmiddel in de warmtepomp zit.
- Tijdens de jaarlijkse dichtheidscontrole die conform de geldende wetgeving wordt uitgevoerd, moeten de hoge- en lagedrukschakelaar worden gecontroleerd om te waarborgen dat deze veilig aan het koelcircuit zijn bevestigd en het stroomcircuit onderbreken, wanneer deze worden geactiveerd.
- Wacht enkele minuten voordat u de temperatuur- of druksensoren verwijdert, voordat u met het werk aan het koelcircuit begint. Bepaalde componenten en leidingen kunnen temperaturen hoger dan 100 °C bereiken en een hoge druk opbouwen, wat tot ernstige verschroeiingen kan leiden.
- Dit apparaat bevat componenten die onder druk staan. Gebruik alleen originele vervangingsonderdelen en het koelmiddel R32, zoals in de onderdelenlijst van deze gebruiksaanwijzing en op het typeplaatje is vermeld.
- Gebruik nooit zuurstof of droge lucht voor de controle van de druk of het zoeken naar lekkages, omdat er anders brand- of explosiegevaar bestaat. Gebruik stikstof of het koelmiddel dat op het typeplaatje is vermeld. De testdruk, zowel als het hoge- en lagedrukkecircuit mogen niet hoger zijn dan 42 bar.
- Dit apparaat kan door kinderen vanaf 8 jaar en ouder, alsmede door personen met verminderde fysieke, sensorische of mentale vaardigheden, of een gebrek aan ervaring en kennis worden gebruikt, wanneer zij onder toezicht staan of met betrekking tot het veilige gebruik van het apparaat werden geïnstrueerd en ze de hieruit voortvloeiende gevaren begrijpen. Kinderen mogen niet met het apparaat spelen. Reiniging en onderhoud mogen niet door kinderen worden uitgevoerd zonder dat er toezicht op hen wordt gehouden.
- Houd kinderen uit de buurt van kleine onderdelen en het verpakkingsmateriaal. Er bestaat gevaar op verstikking!

#### Gebruik

- De Heatermax Compact-warmtepomp voor zwembassins is voorzien voor het gebruik in combinatie met een zwembadpomp en een filter om het water in het zwembad te verwarmen.
- De volgende waarden voor de watertoestand in het zwembad moeten worden nageleefd:

- pH-waarde	6,8 - < 7,6
- Vrij chloor:	< 3,0 mg/l
- Broom:	< 5,0 mg/l
- Stabilisator (indien gebruikt):	< 75 mg/l
- Opgeloste metalen (ijzer, magnesium, koper, zink ...)	< 0,1 mg/l
- De Heatermax-warmtepomp voor zwembassins is alleen voorzien voor particulier gebruik.



#### Ingebruikname

**Let op! Hef het apparaat niet op aan de buitenbehuizing. Gebruik de bodem voor het opheffen en verplaatsen van het apparaat.**

**Voorzichtig! Deze warmtepomp moet door een gekwalificeerd, professioneel bedrijf worden geïnstalleerd. De installateur is ervoor verantwoordelijk dat het apparaat correct wordt geïnstalleerd en dat de plaatselijk geldende regels worden nageleefd. Een verkeerde installatie van het apparaat kan schade aan het apparaat en ernstig (mogelijk dodelijk) letsel tot gevolg hebben.**

#### Selectie van de installatielocatie

De warmtepomp kan op vrijwel iedere locatie in de openlucht worden geïnstalleerd, mits de opgegeven minimale afstanden tot andere objecten worden nageleefd (zie onderstaande tekening). Idealiter dient de warmtepomp met een afstand van minder dan 7,5 m ten opzichte van het zwembassin te worden geïnstalleerd. Hoe groter de afstand is, des te groter is ook het warmteverlies in de waterleiding van de warmtepomp naar het zwembassin.

#### Installatie van het apparaat

- Plaats het apparaat op een stabiele, stevige, vlakke (betonnen) ondergrond.
- Let erop dat het apparaat niet door zijn eigen condenswater wordt overspoeld.

**OPGELET:** Installeer de warmtepomp nooit in een gesloten ruimte met een beperkte luchtinhoud, waar de uit het apparaat uitgestoten lucht opnieuw wordt gebruikt. Zonder continue toevoer van verse lucht wordt de efficiency verminderd en is er onvoldoende warmteafgifte.

#### Hydraulische verbindingen

- De Heatermax Compact-warmtepomp voor zwembassins kan doorgaans zonder bypass worden gebruikt. Installeer een bypass, wanneer het waterdebiet van de zwembadpomp meer dan 20% groter is dan de toegelaten doorstroming door de warmtewisselaar van de warmtepomp.
- Gebruik voor de verbindingen een PVC-zwembadslang van 38 mm resp. 32 mm.
- Borg de individuele slangverbindingen met een geschikte slangkleem.
- Wanneer automatische doseerinstallaties (chloor, zout, enz.) worden gebruikt, is het belangrijk om de warmtepomp te beschermen tegen corrosie door te hoge chemische concentraties. Om die reden moet een dergelijke uitrusting altijd na de warmtepomp worden geïnstalleerd. Er wordt geadviseerd om een terugslagklep te installeren om terugstroming bij een ontbrekende watercirculatie te voorkomen.

Opmerking: In de levering bevindt zich uitsluitend de warmtepomp.

#### Elektrische verbindingen

##### Let op!

In overeenstemming met de geharmoniseerde Europese Richtlijnen en veiligheidsnormen moet de installatie van de stroomkabel door een erkende en gekwalificeerde elektricien worden uitgevoerd.

- De stroomvoorziening moet voldoen aan de productspecificaties. Sluit de warmtepomp niet aan, wanneer de stroomvoorziening niet aan de opgegeven bepalingen voldoet!
- De stroomvoorziening moet via een reststroom-veiligheidsinrichting (FI/RCD) met een nominale reststroom van < 30 mA (pompen van klasse 1) worden uitgevoerd.
- Indien de stroomkabel en/of de stroomstekker is beschadigd, moeten deze door een gekwalificeerde elektricien worden vervangen.

**Er bestaat gevaar voor een elektrische schok binnenin het apparaat! De kabels mogen binnenin het apparaat alleen door een gekwalificeerde en erkende elektricien worden aangesloten.**

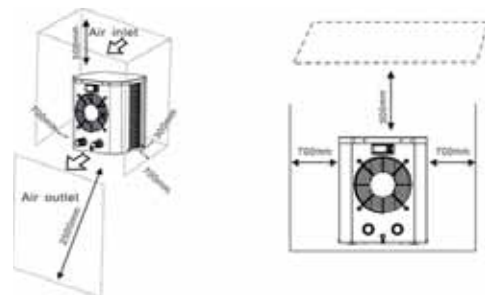

Heatermax COMPACT 10

Heatermax COMPACT 20

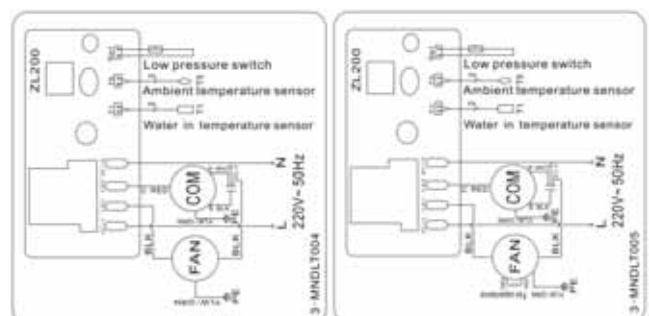

### 3 Gebruikershandleiding voor warmtepompen Heatermax Compact 10/20 voor zwembassins



#### Bedrijf van de warmtepomp

1. Arbeidsproces van de compressor  
Nadat de compressor zijn werk heeft onderbroken (bijv. door handmatig uitschakelen, bij een constante temperatuur), dienen 3 minuten te verstrijken, voordat deze opnieuw start.
2. Arbeidsproces van de waterpomp
  - De compressor van de warmtepomp dient 1 minuut na de zwembadpomp te worden ingeschakeld.
  - De zwembadpomp dient 1 minuut na de warmtepomp te worden uitgeschakeld.
3. Arbeidsproces van de ventilatiemotor
  - Wanneer de warmtepomp wordt ingeschakeld, begint de ventilatie 30 seconden voordat de compressor begint te werken.
  - Wanneer de warmtepomp wordt uitgeschakeld, stopt de ventilatie 30 seconden nadat de compressor is gestopt met werken

#### Eerste ingebruikname van de warmtepomp

**Aanwijzing:** Om het water in het zwembad (of de whirlpool) te verwarmen, moet de filterpomp werken, zodat het water door de warmtepomp kan circuleren. De warmtepomp start niet, wanneer het water niet circuleert.

1. Controles die voor de ingebruikname van het apparaat moeten worden uitgevoerd:
  - De hydraulische verbindingen mogen niet lekken.
  - Het apparaat moet in een stabiele, vlakke positie, rechtop staan.
  - De stroomkabel mag niet zijn blootgesteld aan scherpe of hete voorwerpen.
2. Aanvullende controles die door een gekwalificeerde monteur moeten worden uitgevoerd:
  - De correcte werkomstandigheden voor alle veiligheidsrelevante componenten moeten worden gecontroleerd.
  - De aarding van alle metalen componenten moet worden gecontroleerd.
  - De aansluiting en bevestiging van de stroomkabel moeten worden gecontroleerd.

**Opmerking:** Verkeerd aangehaalde kabelklemmen kunnen oververhitting van de elektrische aansluiting veroorzaken en leiden tot het vervallen van de garantie.

#### 3. De warmtepomp starten



Weergave en toetsen van het led-display

Druk op om de warmtepomp in te schakelen. De led-weergave geeft de insteltemperatuur van het water gedurende 5 seconden weer en geeft daarna de inlaattemperatuur van het water weer.

Aanwijzing: de warmtepomp heeft een ingebouwde opstartvertraging die 3 minuten duurt, om de schakeling te beschermen en overmatige slijtage van de contacten te voorkomen. Ook een korte stroomonderbreking kan deze tijdsvertraging in werking stellen en kan voorkomen dat het apparaat meteen weer opnieuw opstart.

Wanneer de warmtepomp werkt, geeft het led-display de ingangstemperatuur van het water weer.

- Led 1 brandt, wanneer de compressor werkt.
- Led 2 brandt, wanneer er een foutcode optreedt.

Druk op of direct op om de ingangstemperatuur van het water in te stellen (bereik: .10 - °C)

Druk op om de instelling op te slaan en dan te beëindigen.

#### Controle van de omgevings- en watertemperatuur

Druk op om de parametercontrole op te roepen.

Druk op of om de code d0/d1 te kiezen.

Druk opnieuw op om de gemeten waarde weer te geven.

Druk op om de instelling op te slaan en dan te beëindigen.

Druk opnieuw op om de warmtepomp uit te schakelen.

Parameter	Code	Eenheid	Bereik	Opmerking
Omgevingstemperatuur	d0	°C	0-99	knippert en geeft weer of deze buiten het bereik ligt
Watertemperatuur	d1	°C	0-99	knippert en geeft weer of deze buiten het bereik ligt

#### Temperatuurgedrag

Een warmtepomp onttrekt warmte aan de omgevingslucht en geeft deze af aan het water in het zwembad. Hoe hoger de luchttemperatuur is, des te meer warmte de warmtepomp aan het zwembadwater kan afgeven.

Om het rendement van uw warmtepomp te vergroten, dient u de volgende punten in acht te nemen:

- Bescherm uw zwembad met een afdekking (zwembadzeil, rolzeil) om warmteverlies te vermijden.
- Kies periodes met milde buitentemperaturen (gemiddeld > 10 °C) om de temperatuurstijging te vergemakkelijken (die kan verschillende dagen duren).  
De daadwerkelijke periode kan afhankelijk van de weersomstandigheden en het vermogen van de warmtepomp variëren.
- Controleer of de filtertijd voldoende is: Tijdens de opwarmfase moet het water continu circuleren. Houd de temperatuur gedurende heel het seizoen constant.  
Waarborg een „automatische“ circulatie van ten minste 12 uur per dag. Het water verwarmt niet sneller, wanneer u de temperatuur op het maximum instelt.

**Let op! Uw apparaat geeft water af in de vorm van condenswater. Dat is normaal. Daarbij gaat het om de luchtvochtigheid die bij contact met bepaalde koude componenten binnenin de warmtepomp condenseert. Op die wijze kan uw apparaat verschillende liters water per dag afgeven.**



#### Onderhoud

**Let op! Controleer voor elke onderhoudsbeurt of het apparaat van de stroomvoorziening is losgekoppeld.**

- Reinig uw zwembad en filtersysteem periodiek om te voorkomen dat uw apparaat door verontreinigingen of een verstopte filter beschadigd raakt.
- Onderzoek uw apparaat, zodat er geen vreemde voorwerpen het ventilatierooster blokkeren.
- Draai of verbuig de metalen lamellen niet, wanneer u de warmtepomp reinigt en gebruik geen hogedrukreiniger voor de reiniging.
- Wij adviseren een algemene onderhoudsbeurt, wanneer u het apparaat winterbestendig maakt, zowel als wanneer u het weer in gebruik neemt om het bedrijf van uw warmtepomp volgens de voorschriften te waarborgen en mogelijke defecten te voorkomen.
- Tap de condensator af, wanneer u de warmtepomp gedurende een langere periode niet gebruikt (met name gedurende de wintermaanden).

### 3 Gebruikershandleiding voor warmtepompen Heatermax Compact 10/20 voor zwembassins

#### Winterbestendig maken

**WAARSCHUWING:** Tap gedurende de winterperiode, of wanneer de omgevingstemperatuur lager wordt dan 0 °C, altijd het water af uit de warmtepomp. Anders wordt de titanium warmtewisselaar door bevroren water onherstelbaar beschadigd. Dat valt niet onder de garanti.

- Schakel de warmtepomp uit en ontkoppel het apparaat van de stroomvoorziening.
- Tap het water af uit de warmtewisselaar. Verwijder daarvoor de waterinlaat- en wateruitlaatverbindingen aan de warmtepomp.
- Sla het apparaat op een vorstvrije locatie op. Bescherm het apparaat niet door een luchtdichte afdekking om schade aan het apparaat door condensatie te voorkomen.

#### Fouten opsporen en verhelpen

Wanneer uw warmtepomp niet volgens de voorschriften werkt, kan dat verschillende redenen hebben:

- De warmtepomp houdt 30 seconden „pauze“, voordat deze gaat werken.
- De warmtepomp schakelt uit, wanneer het water in het zwembad de gewenste temperatuur heeft bereikt.
- Er is eventueel een storing van de warmtepomp (zie tabel verder hierna).

Storing	Code	Oorzaak	Oplossing
Fout door te lage omgevingstemperatuur	P0	De omgevingstemperatuur is lager dan 12 °C	Wanneer de omgevingstemperatuur tot meer dan 13 °C stijgt, gaat de warmtepomp weer werken.
Sensor Watertemperatuur	P1	Onderbreking of kortsluiting	Controleer de sensor en vervang deze eventueel
Sensor Omgevingstemperatuur	P2	Onderbreking of kortsluiting	Controleer de sensor en vervang deze eventueel
Bescherming tegen te lage druk	EL	Lagedrukschakelaar is uitgevallen of ontkoppeld	Controleer de schakelaar en vervang deze eventueel
		Onvoldoende koelmiddel	Controleer of er een gaslek is, vul het koelmiddel bij
		Onvoldoende watercirculatie	Reinig de lucht-warmtewisselaar

Neem contact op met uw dealer, wanneer u alle bovengenoemde punten hebt gecontroleerd en het probleem nog blijft bestaan.

#### 2 Garantie

Voor dit product geldt een garantie van twee jaar vanaf de aankoopdatum voor aantoonbare materiaal- en productiefouten. Het originele aankoopbewijs moet aanwezig zijn om aanspraak te maken op deze garantie. Deze garantie dekt geen aanspraken door fouten tijdens assemblage en/of bedrijf, onvoldoende verzorging, beschadigingen door vorst, onakkundige reparatiepogingen, gebruik van niet-originele vervangingsonderdelen, gebruik van geweld, fouten van derden, overbelasting, mechanische schade of schade door vreemde voorwerpen, veranderingen aan het apparaat, vervanging van het koelmiddel door een ander soort dan dat op het typeplaatje is vermeld, gebruik van het apparaat onder omstandigheden die buiten de in deze gebruikershandleiding vermelde toepassingsgrenzen liggen. Bovendien zijn aanspraken door beschadigingen aan en/of problemen met slijtageonderdelen van deze garantie uitgesloten.



#### Correcte afvalverwijdering van dit product

Dit symbool op het product wijst er binnen de EU op dat dit product niet via het normale huisvuil mag worden weggegooid. De oude apparaten bevatten kostbare materialen die kunnen worden gerecycled, die naar een inzamel-punt voor recycling moeten worden gebracht om het milieu resp. de gezondheid van de mens niet door ongecontroleerde afvalverwijdering in gevaar te brengen. Gooi oude apparaten daarom weg via geschikte inzamelsystemen.

#### Verklaring van overeenstemming

UBBINK GARDEN BV verklaart op eigen verantwoordelijkheid dat de warmtepompen Heatermax Compact 10/20 voldoen aan de vereisten van de EU-richtlijnen 2014/35/EU (LVD) en 2014/30/EU (EMV). De volgende geharmoniseerde normen werden toegepast:

EN 60335-1:2012+A11:2014+AC:2014; EN 60335-2-40:2003+A11:2005+A1:2006+A2:2009+A13:2012;  
EN 62233:2008; EN 55014-1:2006+A1:2009+A2:2011; EN 55014-2:1997+A1:2001+A2:2008;  
EN 6100-3-2:2014; EN 6100-3-3:2013

#### Heatermax COMPACT 10

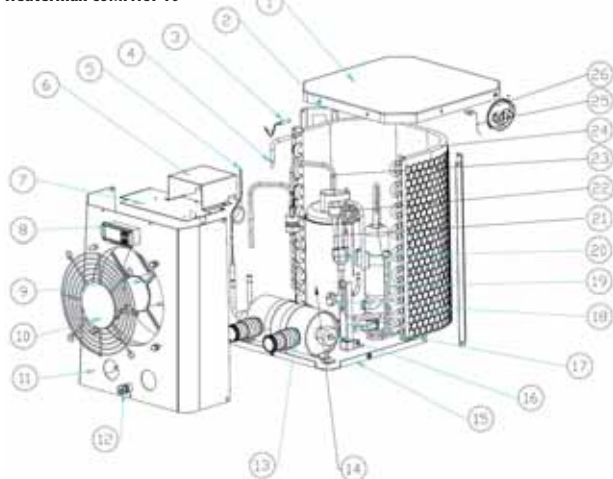

- |                                  |                                   |
|----------------------------------|-----------------------------------|
| 1 Bovenste deksel                | 14 Compressor                     |
| 2 Zuil                           | 15 Basis                          |
| 3 Omgevingstemperatuursensor     | 16 Watertemperatuursensor         |
| 4 Overgangsbuis                  | 17 Afsluitklepplaat               |
| 5 Gasverzamelbuis                | 18 Afsluitklep                    |
| 6 Schakelkast                    | 19 Gasverzamelbuis                |
| 7 Bovenste plaat ventilatormotor | 20 Gasretourleiding               |
| 8 Regelaar                       | 21 Lagedrukschakelaar             |
| 9 Eindmontage                    | 22 Afsluitklep capillaire buisjes |
| 10 Frontrooster                  | 23 Uitlaatbuis                    |
| 11 Frontplaat                    | 24 Verdampers                     |
| 12 Bevestiging stroomkabel       | 25 Clip                           |
| 13 Titanium warmtewisselaar      | 26 Condensator compressor         |

#### Heatermax COMPACT 20

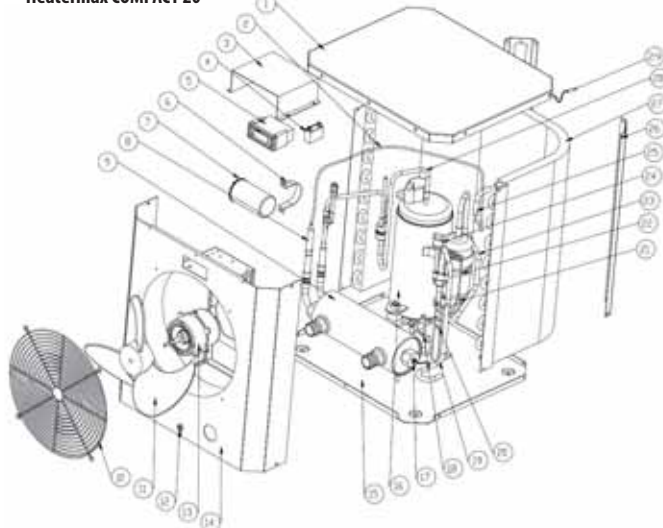

- |                            |                                   |
|----------------------------|-----------------------------------|
| 1 Bovenste deksel          | 16 Compressor                     |
| 2 Capillaire buisjes       | 17 Watertemperatuursensor         |
| 3 Schakelkast              | 18 Afsluitklep                    |
| 4 Condensator ventilator   | 19 Gasverzamelbuis                |
| 5 Regelaar                 | 20 Plaat afsluitklep              |
| 6 Clip                     | 21 Overgangsbuis                  |
| 7 Condensator compressor   | 22 Afsluitklep capillaire buisjes |
| 8 Overgangsbuis            | 23 Gasretourleiding               |
| 9 Titanium warmtewisselaar | 24 Lagedrukschakelaar             |
| 10 Frontrooster            | 25 Overgangsbuis                  |
| 11 Ventilatorblad          | 26 Zuil                           |
| 12 Bevestiging stroomkabel | 27 Verdampers                     |
| 13 Motor                   | 28 Luchtafvoerbuis                |
| 14 Frontplaat              | 29 Omgevingstemperatuursensor     |
| 15 Basis                   |                                   |

# 1 Operating instructions for Heatermax Compact 10 / 20 Swimming Pool Heat Pumps

Dear Customer,

We congratulate you on your purchase of the Heatermax Compact swimming pool heat pump. The Heatermax Compact heat pump warms up the water in your pool and keeps it at a constant temperature when the outside temperature is between 12°C and 42°C. These operating instructions include all necessary information on installation, operation and maintenance of the swimming pool heat pump. Please read through these operating instructions in detail and keep them carefully.

**ATTENTION: The installer is responsible for the installation of the product and should follow all instructions related to the installation and maintenance of the device, as well as consider all the applicable specifications.**

## Dimensions

Model	A	B	C	D	E	F	G
Heatermax COMPACT 10	103mm	103mm	51mm	375mm	310mm	300mm	356.5mm
Heatermax COMPACT 20	132.5mm	168mm	50.7mm	460mm	434mm	371mm	432.5mm

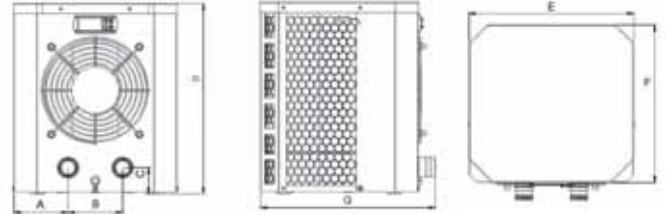

## Technical data

Model	Heatermax Compact 10	Heatermax Compact 20
Article No.	7505503	7505504
Voltage / Frequency / Phase	220-240V ~ 50Hz / 1 Phase	
Rated current	2,6 A	4,4 A
Recommended fuse protection	10 A	10 A
Mains cable	2.5 m / Plug with leakage current (Fi) protective circuit breaker	
Protection class	I	I
Protection type	IP X4	IP X4
<b>Heating capacity in case of Condition 1: Air 27°C / water 27°C / humidity 80%</b>		
Heating power	2,50 kW	4,20 kW
Power consumption	0,59 kW	0,91 kW
Rate of performance (COP)	4,2	4,2
<b>Heating capacity in case of Condition 2: Air 15°C / water 26°C / humidity 70%</b>		
Heating power	1,90 kW	3,20 kW
Power consumption	0,56 kW	0,91 kW
Rate of performance (COP)	3,9	3,5
Max. pool volume	10 m <sup>3</sup>	20 m <sup>3</sup>
Min. Water flow-through	2 m <sup>3</sup> /h	2 m <sup>3</sup> /h
Max. water pressure	15 kPa	15 kPa
Water temperature (operating range)	15°C - 35°C	
Air temperature (operating range)	12°C - 42°C	
Inlet / Outlet	38/32 mm	
Compressor (type/brand)	Rotation/Mitsubishi	Rotation/Hitachi
Ventilation direction	Horizontal	
Noise level at 1 m distance	57 dB(A)	55 dB(A)
Noise level at 10 m distance	48 dB(A)	46 dB(A)
Housing	Rust-free zinc-coated steel	
Heat exchanger	Titanium (PVC container)	
Cooling gas R32	150 g	280 g
GWP value	675	675
CO <sub>2</sub> equivalent	0,19 t	0,10 t
Length	310 mm	434 mm
Width	356,5 mm	432,5 mm
Height	365 mm	460 mm
Net weight	18 kg	26 kg

Heatermax Compact 10 / 20 include fluorinated greenhouse gases. Right to changes reserved



## Safety regulations

This device was built in accordance with the current state of the art of the technology and considering the existing safety regulations. In spite of this, dangers to persons and property can arise from this device when it is used inappropriately or not in accordance with the intended purpose or the notes on safety are not considered.

**ATTENTION! According to the harmonised European directives and safety standards, any installation, service and repair work on the device, as well as installation and/or maintenance of the mains cable, must be implemented by an authorised and qualified specialist company. Before beginning with the installation, operation, service or maintenance work, the specialist instructed with these tasks must have read and understood the operating instructions.**

- The power supply must correspond to the product specifications. Do not connect the device if the power supply does not fulfil the specified specifications (VDE 0100-702)! You can be provided with further information by your local, accredited electrical installer.
- The electrical circuit for the device must be fused over a residual-current device (FI or RCD) with a rated leakage current of max. 30 mA.
- The heat pump must be installed at a distance of minimum 2 m from the swimming pool.
- The electrical connection of the heat pump must be located minimum 3.5 m from the swimming pool.

# 1 Operating instructions for Heatermax Compact 10 / 20 Swimming Pool Heat Pumps

- If the mains cable should be damaged, it must be replaced by a qualified electrician. Until then, the heat pump must be taken out of operation in order to prevent damage.
- Switch off the power supply before you break current connections. Before you work on the pump, you must make sure that the power supply is switched off.
- The device may not be installed near a heat source, inflammable material or the ventilation duct of an adjacent building.
- The device is suitable for warming water in the operating range from min. 15°C to max. 35°C.
- During the installation, repair and maintenance work, it is strictly prohibited to step on pipes and hoses, since they could be damaged and the coolant leaking out can cause serious burn injuries.
- A filling of the device with the R32 coolant may be implemented only by an authorised specialist company.
- In case of service work on the device, the composition and the status of the heat-transfer liquid must be tested. In addition, it must be ensured that, in case of welding and soldering work on the piping, no coolant is present in the heat pump.
- During the annual sealing test, which is implemented in accordance with the applicable legislation, the high-pressure and low-pressure switches must be tested in order to ensure that they are securely fixed on the cooling circuit and interrupt the electrical circuit when they are activated.
- Before you begin with any work on the cooling circuit, please wait several minutes before you remove the temperature or pressure sensors. Certain component parts and lines can reach temperatures of over 100°C and build up high pressures, which can lead to serious burn injuries.
- This device includes component parts which are under pressure. Use only original spare parts and the R32 coolant, as indicated in the parts list of these directions for use and the rating plate.
- Never use oxygen or dry air for the pressure test or in any search for leakage, since this introduces a fire or explosion hazard. Use nitrogen or the coolant indicated on the rating plate. The test pressure of the high-pressure, as well as the low-pressure circuit, may not exceed 42 bar.
- This device can be used by children above 8 years, as well as by persons with reduced physical, sensory or mental capabilities or lack of experience and knowledge, if they have been instructed in the safe use of the device and understand the hazards involved. Children may not play with the device. Cleaning and user maintenance may not be implemented by children without supervision.
- Keep small parts and packaging material away from children. Danger of suffocation exists!

## Utilisation

- The Heatermax Compact swimming pool heat pump is planned for operation in combination with a pool pump and a filter, in order to warm up water in a swimming pool.
- The following values for the water condition in the swimming pool must be adhered to:
 

- pH value	6.8 - < 7.6
- Free chlorine:	< 3.0 mg/L
- Brom:	< 5.0 mg/L
- Stabiliser (if used):	< 75 mg/L
- Dissolved metals (iron, magnesium, copper, zinc ...):	< 0.1 mg/L
- The Heatermax Schwimmbecken heat pump is planned for private use only.



## Operational start-up

**Attention! Do not lift the device on the outer casing. Use the base in order to lift and move the device.**

**Caution! This heat pump must be installed by a qualified specialist company. The installer is responsible for the device being installed correctly and the local regulations being adhered to. An incorrect installation of the device can have as consequence damage to the device and serious (possibly fatal) injuries.**

## Selection of the installation location

The heat pump can be installed at virtually any location in the open air, as long as the indicated minimum separation distances to other objects are adhered to (see drawing below). Ideally the heat pump should be installed with a separation distance of less than 7.5 m to the swimming pool. The greater the separation distance, the larger the heat loss in the water pipe from the heat pump to the swimming pool.

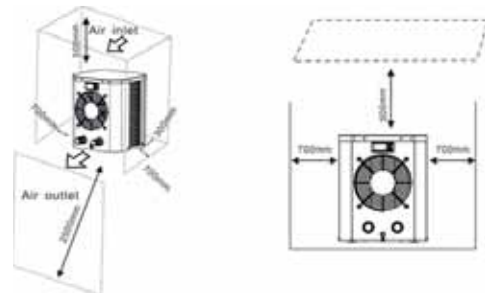

## Installation of the device

- Place the device on a stable, solid, flat (concrete) underground.
- Ensure the device is not flooded by its own condensate water.

**ATTENTION:** Never install the heat pump in a closed room with limited air volume, in which the air discharged from the device is reused. Without a continuous fresh air supply, efficiency decreases and sufficient heat emission is prevented.

## Hydraulic connections

- The Heatermax Compact swimming pool heat pump can usually be operated without a bypass. Install a bypass when the water flow of the swimming pool pump is more than 20% greater than the admissible flow through the heat exchanger of the heat pump.
- Use a 38 mm or 32 mm PVC pool hose for the connections.
- Secure the individual hose connections with a matching hose clamp.
- When automatic dosing systems (chlorine, salt, etc.) are to be used, it is important to protect the heat pump against corrosion resulting from too high chemical concentrations. For this reason, such equipment must always be installed after the heat pump. It is recommended to install a non-return valve in order to prevent a return flow in case of lack of water circulation.

Remark: The delivery includes the heat pump exclusively. .

## Electrical connections

### Attention!

According to harmonised European directives and safety standards, the installation of the mains cable must be implemented by an authorised and qualified electrician.

- The power supply must correspond to the product specifications. Do not connect the heat pump if the power supply does not correspond to the applicable regulations!
- The power supply must be implemented over a residual-current device (Fi/RCD) with a rated leakage current of < 30 mA (pumps of Class 1).
- If the mains cable and/or the power plug should be damaged, they must be replaced by a qualified electrician.

**The hazard of electric shock exists in the interior of the device! The cables may be connected in the interior of the device by a qualified and authorised electrician only.**

Heatermax COMPACT 10

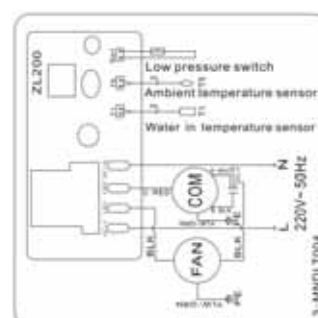

Heatermax COMPACT 20

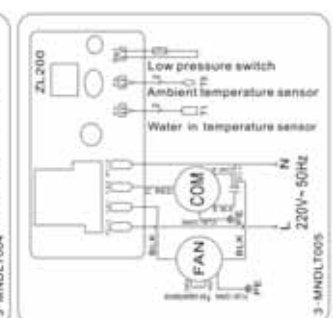

# 1 Operating instructions for Heatermax Compact 10 / 20 Swimming Pool Heat Pumps



## Operation of the heat pump

1. Work flow of the compressor  
After the compressor work has been interrupted (e.g. through manual switching off, with constant temperature), 3 minutes should pass before it restarts.
2. Water pump work flow
  - The compressor of the heat pump should be switched on 1 minute after the pool pump.
  - The pool pump should be switched off 1 minute after the heat pump.
3. Ventilation motor work flow
  - If the heat pump is switched on, the ventilation begins 30 seconds before the compressor begins to work.
  - If the heat pump is switched off, the ventilation stops 30 seconds after the compressor has stopped working

### First operational commissioning of the heat pump

**Note:** In order to heat up the water in the pool (or whirlpool), the filter pump must run so that the water can circulate through the heat pump. The heat pump does not start if the water is not circulating.

1. Verifications which must be implemented before operational start-up of the device:
  - The hydraulic connections must be sealed.
  - The device must be in a stable, flat and upright position.
  - The mains cable may not be exposed to any sharp or hot objects.
2. In addition, verification which must be implemented by a qualified technician:
  - The correct conditions of work must be checked for all safety-relevant component parts.
  - The grounding of all metallic component parts must be checked.
  - The connection and the fastening of the mains cable must be checked.

Remark: Incorrectly tightened cable clamps can cause overheating of the electrical connection and result in the voiding of the guarantee.

### 3. Start of the heat pump



Indication and keys of the LED display

Press in order to switch on the heat pump, the LED display indicates the adjusted water temperature for 5 seconds and then indicates the water inlet temperature. .

Note: The heat pump has a built-in 3-minute start delay in order to protect the switching circuit and to avoid excessive contact wear. Also a short interruption of current can activate this delay and prevent the immediate new start of the device. When the heat pump is running, the LED display indicates the water inlet temperature.

Wanneer de warmtepomp werkt, geeft het led-display de ingangstemperatuur van het water weer.

- LED 1 lights up when the compressor is running.
- LED 2 lights up if an error code occurs

Press or directly in order to adjust water outlet temperature (range: .10-42 °C)

Press to save the adjustment and then to end..

### Verification of the ambient and water temperature

Press in order to call up parameter verification.

Press or in order to select the d0 / d1 code .

Press again in order to display the measured value.

Press to save the adjustment and then to end.

Press again in order to switch off the heat pump.

Parameter	Code	Unit	Area	Remark
Ambient temperature	d0	°C	0-99	flashes and displays whether outside of the range
Water temperature	d1	°C	0-99	flashes and displays whether outside of the range

### Temperature characteristics

A heat pump takes heat out of the ambient air and transfers it to the water in the pool. The higher the air temperature, the more heat can be transferred by the heat pump to the water in the pool. In order to increase the efficiency of your heat pump, you should consider the following points:

- Protect your pool with a covering (floating tarpaulin, rolling canvas cover ...) in order to avoid heat loss.
- Select times with mild outside temperatures (average > 10°C), in order to facilitate the temperature rise (this can last several days). The actual time can vary according to weather conditions and performance of the heat pump.
- Check whether the filter time is sufficient: During the warm-up phase, the water must circulate continuously. Keep the temperature constant during the complete season. Guarantee an „automatic“ circulation for a minimum 12 hours a day. The water does not warm up faster if you adjust the temperature to maximum..

**Attention! Your device discharges water in the form of condensate water. This is normal. In this case, it involves the humidity which condenses on contact with certain cold component parts in the interior of the heat pump. Your device can discharge several litres of water per day.**



## Maintenance

**Attention! Ensure before every maintenance that the device is disconnected from the power supply.**

- Clean your pool and your filter system regularly, in order to prevent your device being damaged by contamination or a clogged filter.
- Examine your device so that no foreign bodies block the ventilation grill.
- Do not rotate or bend the shutter blades when cleaning the heat pump and do not use a high-pressure cleaner for cleaning.
- We recommend a general maintenance, both when you make the device winter-resistant as well as when you put it into operation again, in order to ensure proper operation of your heat pump and to prevent possible defects.
- Empty the condenser if you do not operate the heat pump for a longer time (particularly during the winter months).



# 1 Operating instructions for Heatermax Compact 10 / 20 Swimming Pool Heat Pumps

## Make it winter-proof

**WARNING: Please always drain the water from the heat pump during winter time, or if the ambient temperature falls below 0°C. Otherwise the titanium heat exchanger will be damaged irreparably by frozen water, which does not fall under the guarantee.**

- Switch off the heat pump and disconnect the device from the power supply.
- Drain the water from the heat exchanger. For this, remove the water inlet and water outlet connections on the heat pump.
- Store the device at a frost-free location. In order to prevent damage to the device through condensation, do not protect the device with an airtight covering.

## Fault search and elimination

If your heat pump does not function properly, this can have different reasons:

- The heat pump takes a 30 second „pause“ before it starts operation.
- The heat pump switches off when the water in the pool has reached the required temperature.
- Possibly there is a malfunction in the heat pump (see table further below).

Fault	Code	Cause	Solution
Fault from too low ambient temperature	P0	The ambient temperature is below 12°C	When the ambient temperature rises above 13°C, take the heat pump into operation again.
Sensor Water temperature	P1	Interruption or short circuit	Test the sensor and replace it as appropriate
Sensor Ambient temperature	P2	Interruption or short circuit	Test the sensor and replace it as appropriate
Protection against too low pressure	EL	Low-pressure switch has failed or detached	Test the switch and replace this as appropriate
		Not enough coolant	Check whether there is a gas leakage, top up coolant
		Insufficient water circulation	Clean the air heat exchanger

If you have checked all the above-designated points and the problem persists, please contact your retailer.

## 2 Guarantee

For this product, a guarantee of two years from purchase date applies for verifiable material and manufacturing faults. In order to use this guarantee, original proof of purchase must be produced. This guarantee does not cover any claims through faults in assembly and/or operation, insufficient maintenance, damage through frost, inappropriate repair attempts, utilisation of non-original spare parts, use of force, faults by third parties, overload, mechanical damage or damage through foreign bodies, changes to the device, replacement of the coolant by an coolant other than indicated on the rating plate, utilisation of the device in conditions which are outside of the employment limits designated in these operating instructions. In addition, claims arising from damage and/or problems with wear parts are excluded from this guarantee.



### Correct waste disposal of this product

Within the EC, this symbol indicates that this product should not be disposed of through domestic waste. Old devices contain valuable recycling-capable materials which should undergo further utilisation and in order not to damage the environment and/or human health through uncontrolled refuse disposal. Therefore please dispose of old devices using suitable collection systems.

## Declaration of Conformity

The company UBBINK GARDEN BV declares in own responsibility that the Heatermax Compact 10/20 heat pumps meet the requirements of the EU Directive 2014/35/EC (LVD) and 2014/30/EC (EMC). The following harmonised standards were employed:

EN 60335-1:2012+A11:2014+AC:2014; EN 60335-2-40:2003+A11:2005+A1:2006+A2:2009+A13:2012;  
EN 62233:2008; EN 55014-1:2006+A1:2009+A2:2011; EN 55014-2:1997+A1:2001+A2:2008;  
EN 6100-3-2:2014; EN 6100-3-3:2013

## Heatermax COMPACT 20

### Heatermax COMPACT 10

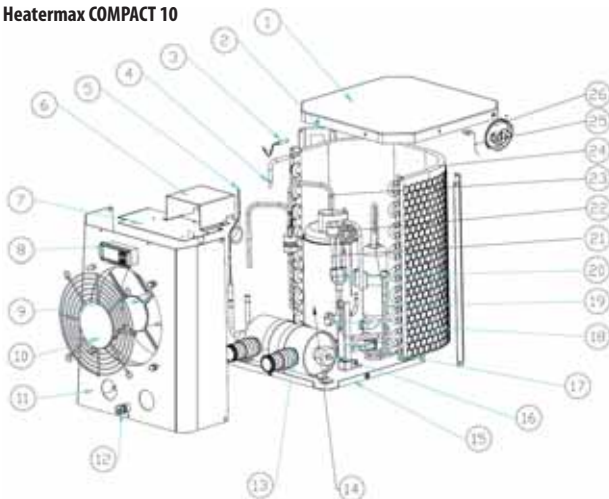

- |                                |                             |
|--------------------------------|-----------------------------|
| 1 Upper cover                  | 14 Compressor               |
| 2 Column                       | 15 Base                     |
| 3 Ambient temperature sensor   | 16 Water temperature sensor |
| 4 Transition pipe              | 17 Shut-off valve plate     |
| 5 Gas collection manifold      | 18 Shut-off valve           |
| 6 Switch box                   | 19 Gas collection manifold  |
| 7 Upper plate of the fan motor | 20 Gas return line          |
| 8 Controller                   | 21 Low-pressure switch      |
| 9 Final assembly               | 22 Capillary shut-off valve |
| 10 Front grating               | 23 Outlet hose              |
| 11 Front panel                 | 24 Evaporator               |
| 12 Mains cable fastening       | 25 Clip                     |
| 13 Titanium heat exchanger     | 26 Compressor condenser     |

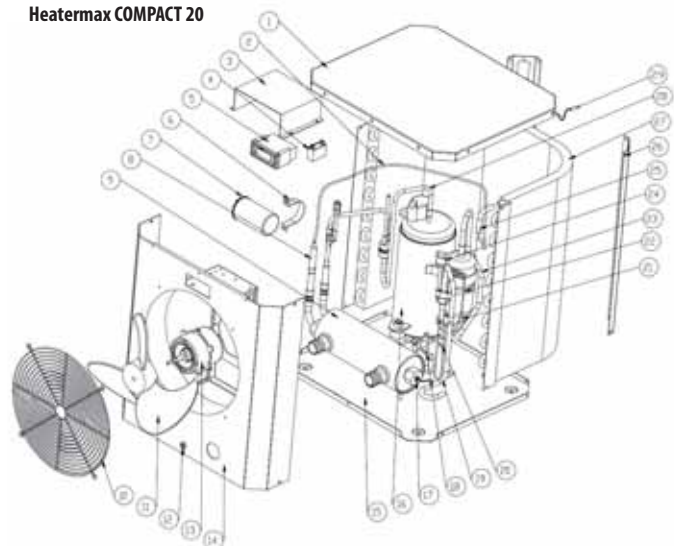

- |                           |                               |
|---------------------------|-------------------------------|
| 1 Upper cover             | 16 Compressor                 |
| 2 Capillary tubes         | 17 Water temperature sensor   |
| 3 Switch box              | 18 Shut-off valve             |
| 4 Fan condenser           | 19 Gas manifold pipe          |
| 5 Controller              | 20 Shut-off valve plate       |
| 6 Clip                    | 21 Transition pipe            |
| 7 Compressor condenser    | 22 Capillary shut-off valve   |
| 8 Transition pipe         | 23 Gas recirculation pipe     |
| 9 Titanium heat exchanger | 24 Low-pressure switch        |
| 10 Front grating          | 25 Transition pipe            |
| 11 Fan blade              | 26 Column                     |
| 12 Mains cable fastening  | 27 Evaporator                 |
| 13 Motor                  | 28 Air outlet                 |
| 14 Front panel            | 29 Ambient temperature sensor |
| 15 Base                   |                               |

Apreciado cliente:

Enhorabuena por la compra de la bomba térmica para piscinas Heatermax Compact. La bomba térmica Heatermax Compact calienta el agua de su piscina y la mantiene a una temperatura constante, cuando la temperatura externa se encuentra entre 12°C y 42°C. Este manual de uso contiene toda la información necesaria para la instalación, uso y mantenimiento de la bomba térmica para piscinas. Por favor, lea atentamente este manual de uso y consérvelo cuidadosamente para futuras consultas.

**ATENCIÓN: El instalador es responsable de la instalación del producto y debe tener en cuenta todas las instrucciones de instalación y mantenimiento del equipo, así como la normativa vigente.**

## Dimensiones

Modelo	A	B	C	D	E	F	G
Heatermax COMPACT 10	103mm	103mm	51mm	375mm	310mm	300mm	356.5mm
Heatermax COMPACT 20	132.5mm	168mm	50.7mm	460mm	434mm	371mm	432.5mm

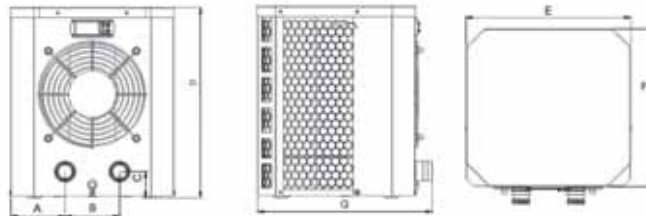

## Datos técnicos

Modelo	Heatermax Compact 10	Heatermax Compact 20
N.º de artículo	7505503	7505504
Tensión / Frecuencia / Fase	220-240V ~ 50Hz / 1 Phase	
Corriente nominal	2,6 A	4,4 A
Protección recomendada	10 A	10 A
Cable de alimentación	2,5 m / enchufe con interruptor diferencial	
Clase de protección	I	I
Tipo de protección	IP X4	IP X4
<b>Potencia calorífica para condición 1: aire 27°C / agua 27°C / humedad del aire 80%</b>		
Potencia calorífica	2,50 kW	4,20 kW
Consumo de corriente	0,59 kW	0,91 kW
Índice de eficacia (COP)	4,2	4,2
<b>Potencia calorífica para condición 2: aire 15°C / agua 26°C / humedad del aire 70%</b>		
Potencia calorífica	1,90 kW	3,20 kW
Consumo de corriente	0,56 kW	0,91 kW
Índice de eficacia (COP)	3,9	3,5
Capacidad máx. de la piscina	10 m <sup>3</sup>	20 m <sup>3</sup>
Caudal de agua mín.	2 m <sup>3</sup> /h	2 m <sup>3</sup> /h
Presión del agua máx.	15 kPa	15 kPa
Temperatura del agua (rango de servicio)	15°C - 35°C	
Temperatura del aire (rango de servicio)	12°C - 42°C	
Entrada / Salida	38/32 mm	
Compresor (tipo/marca)	Rotación/Mitsubishi	Rotación/Hitachi
Sentido de ventilación	Horizontal	
Nivel de ruido a 1 m de distancia	57 dB(A)	55 dB(A)
Nivel de ruido a 10 m de distancia	48 dB(A)	46 dB(A)
Carcasa	acero inoxidable galvanizado	
Intercambiador de calor	Titanio (en recipiente de PVC)	
Gas refrigerador R32	150 g	280 g
Valor GWP	675	675
Equivalencia CO <sub>2</sub>	0,19 t	0,10 t
Largo	310 mm	434 mm
Ancho	356,5 mm	432,5 mm
Alto	365 mm	460 mm
Peso neto	18 kg	26 kg

Heatermax Compact 10 / 20 contiene gases fluorados de efecto invernadero. Sujeto a modificaciones



### Disposiciones de seguridad

Este equipo ha sido construido en base al estado actual de la técnica, teniendo en cuenta los reglamentos de seguridad actuales. No obstante, la utilización de este equipo puede representar peligros para personas y bienes materiales, si se utiliza incorrectamente o de forma contraria a la finalidad de uso, o si no se tienen en cuenta las indicaciones de seguridad.

**¡ATENCIÓN! En conformidad con las directivas armonizadas y normas de seguridad europeas, la instalación, servicio y trabajos de reparación en el equipo, así como la instalación y/o mantenimiento del cable de alimentación deben ser realizados por una empresa especializada autorizada y cualificada. Antes de comenzar con los trabajos de instalación, servicio o mantenimiento, o la utilización del equipo, el técnico encargado de realizar estas tareas deberá haber leído y comprendido el manual de uso.**

- El suministro de corriente debe coincidir con las especificaciones del producto. ¡No conecte el equipo si el suministro de corriente no se corresponde con las normas especificadas (VDE 0100-702)! Obtendrá más información de su instalador eléctrico local reconocido.
- El circuito de corriente para el equipo debe estar protegido mediante un interruptor diferencial (FI o RCD) con una corriente de defecto máx. de 30 mA.
- La bomba térmica debe instalarse a una distancia mínima de 2 m de la piscina.
- La conexión eléctrica de la bomba térmica debe encontrarse a una distancia mínima de 3,5 m de la piscina.

- Si el cable de alimentación resulta dañado, deberá ser sustituido por un electricista cualificado. Hasta entonces no deberá utilizarse la bomba térmica, para evitar daños.
- Desconecte la alimentación de corriente antes de interrumpir las conexiones eléctricas. Antes de realizar trabajos en la bomba debe asegurarse de que la alimentación de corriente se encuentra desconectada.
- El equipo no debe instalarse cerca de fuentes de calor, materiales combustibles o el canal de ventilación de un edificio adyacente.
- El equipo es apto para calentar agua en un margen de servicio de mín. 15°C hasta un máx. de 35°C.
- Durante los trabajos de instalación, reparación y mantenimiento está estrictamente prohibido pisar tubos y mangueras, ya que éstos podrían resultar dañados y el refrigerante expulsado podría causar quemaduras graves.
- El llenado del equipo con refrigerante R32 debe ser realizado exclusivamente por una empresa especializada autorizada.
- Cuando se realicen trabajos de servicio en el equipo deberá comprobarse la composición y el estado del líquido caloportador. Además hay que asegurarse de que durante los trabajos de soldadura en la tubería no haya refrigerante en la bomba térmica.
- Durante la inspección anual de estanqueidad, realizada en conformidad con la legalidad vigente, deben comprobarse los interruptores de alta y baja presión, para garantizar que éstos se encuentren firmemente montados en el circuito de refrigeración e interrumpen el circuito de corriente al accionarlos.
- Antes de realizar trabajos en el circuito de refrigeración, espere unos minutos antes de desmontar los sensores de temperatura o de presión. Determinados componentes y conductos pueden alcanzar temperaturas superiores a 100 °C y generar una presión elevada, lo cual podría provocar quemaduras graves.
- Este equipo contiene elementos que se encuentran bajo presión. Utilice exclusivamente repuestos originales y el refrigerante R32, tal y como se indica en la lista de piezas de este manual de uso y en la placa de características.
- Jamás utilice oxígeno o aire seco para la comprobación de presión o la localización de fugas, ya que en tal caso existe peligro de explosión o incendio. Utilice nitrógeno o el refrigerante indicado en la placa de características. La presión de prueba, así como la presión del circuito de alta y baja presión, no deben superar 42 bar.
- Este equipo puede ser utilizado, bajo supervisión, por niños a partir de los 8 años y personas con capacidades físicas, sensoriales o mentales disminuidas o falta de experiencia y conocimientos, o si han recibido la formación correspondiente para la utilización segura del equipo y se les ha informado acerca de los peligros que entraña su uso. No se permite que los niños jueguen con el equipo. La limpieza y el mantenimiento por parte del usuario no debe ser realizado por niños sin supervisión.
- Mantenga alejados a los niños de las piezas pequeñas y el material de embalaje. ¡Peligro de asfixia!

### Utilización

- La bomba térmica para piscinas Heatermax Compact ha sido diseñada para ser utilizada en combinación con una bomba de piscina y un filtro, para calentar el agua de una piscina.
- Deben mantenerse los siguientes valores de calidad del agua en la piscina:
 

- valor pH	6,8 - < 7,6
- cloro libre:	< 3,0 mg/L
- bromo:	< 5,0 mg/L
- estabilizador (en caso de usarse):	< 75 mg/L
- metales disueltos (hierro, magnesio, cobre, cinc...):	< 0,1 mg/L
- La bomba térmica para piscinas Heatermax ha sido diseñada exclusivamente para uso privado.



### Puesta en servicio

**¡Atención! No levante el equipo por la carcasa exterior. Utilice la base para levantar y mover el equipo.**

**¡Precaución! Esta bomba térmica debe ser instalada por una empresa especializada cualificada. El instalador es responsable de instalar correctamente el equipo y cumplir las normas locales vigentes. Una instalación del equipo defectuosa puede causar daños en el equipo y lesiones graves (incluso mortales).**

### Selección del lugar de instalación

La bomba de calor puede instalarse prácticamente en cualquier lugar exterior, siempre y cuando se respeten las distancias mínimas indicadas respecto a otros objetos (véase ilustración más abajo). La distancia ideal de la bomba térmica es de 7,5 m respecto de la piscina. A mayor distancia, tanto mayor será la pérdida térmica en la tubería de aguada la bomba térmica a la piscina.

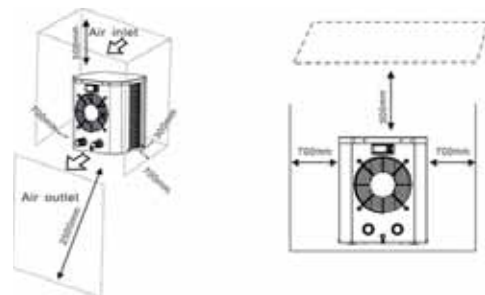

### Instalación del equipo

- Coloque el equipo sobre una base (de hormigón) estable, robusta y plana.
- Asegúrese de que el equipo no se vea afectado por su propio líquido de condensación.

**ATENCIÓN:** Jamás instale la bomba térmica en un recinto cerrado con un volumen de aire limitado, en el que el equipo reabsorba el aire expulsado. Sin un suministro continuo de aire fresco se reduce la eficiencia y se impide un aporte térmico suficiente.

### Conexiones hidráulicas

- La bomba térmica para piscinas Heatermax Compact se puede utilizar por lo general sin bypass. Instale un bypass, si el caudal de agua de la bomba de la piscina es más de un 20% superior al flujo admisible por parte del intercambiador de calor de la bomba térmica.
- Para las conexiones, utilice una manguera de PVC para piscina de 38 mm o 32 mm.
- Asegure cada conexión de manguera con una abrazadera adecuada para tubo flexible.
- Si se emplean dosificadores automáticos (cloro, sal, etc.), es importante proteger la bomba térmica de la corrosión usando altas concentraciones químicas. Por este motivo, este tipo de dispositivos deben instalarse siempre después de la bomba térmica. Se recomienda instalar una válvula antirretorno, para impedir un retorno en caso de circulación insuficiente de agua.

Observación: El volumen de suministro incluye solo la bomba térmica.

### Conexiones eléctricas

#### ¡Atención!

En conformidad con las directivas armonizadas y normas de seguridad europeas, la instalación del cable de alimentación debe ser realizada por un electricista cualificado y autorizado.

- El suministro de corriente debe coincidir con las especificaciones del producto. ¡No conecte la bomba térmica, si el suministro de corriente no se corresponde con la reglamentación indicada!
- El suministro eléctrico debe realizarse a través de un dispositivo diferencial (FI/RCD) con una corriente nominal de defecto de < 30 mA (bombas de la clase 1).
- Si el cable de alimentación y/o el enchufe resultan dañados, deberán ser sustituidos por un electricista cualificado

**¡Existe peligro de descarga eléctrica en el interior del equipo! Los cables en el interior del equipo deben ser conectados exclusivamente por un electricista cualificado y autorizado.**

Heatermax COMPACT 10

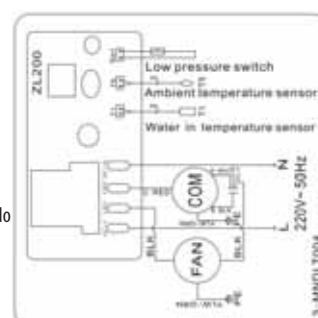

Heatermax COMPACT 20

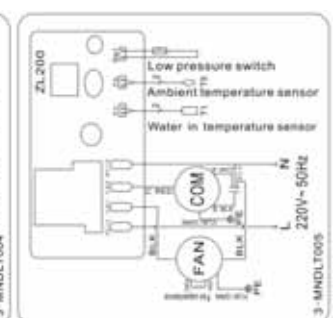

**Funcionamiento de la bomba térmica**

1. Circuito de trabajo del compresor  
 Cuando el compresor haya interrumpido su servicio (p. ej. mediante una desconexión manual, cuando la temperatura es constante), deberían transcurrir 3 minutos antes de encenderse de nuevo.
2. Circuito de trabajo de la bomba de agua  
 • El compresor de la bomba térmica debería conectarse 1 minuto después que la bomba de la piscina.  
 • La bomba de la piscina debería desconectarse 1 minuto después que la bomba térmica.
3. Secuencia operativa del motor de ventilación  
 • Cuando la bomba térmica se enciende comienza la ventilación, 30 segundos antes de que el compresor comience a funcionar.  
 • Cuando se desconecta la bomba térmica, la ventilación se detiene, 30 segundos después de que el compresor deje de funcionar

**Primera puesta en servicio de la bomba térmica**

**Indicación:** Para calentar el agua de la piscina (o jacuzzi), la bomba del filtro debe funcionar, para que el agua pueda circular por la bomba térmica. La bomba térmica no se pone en funcionamiento si el agua no circula.

1. Comprobaciones que deben realizarse antes de la puesta en servicio del equipo:
  - Las conexiones hidráulicas deben ser estancas.
  - El equipo debe encontrarse en posición vertical, sobre una base estable y plana.
  - El cable de corriente no debe estar en contacto con objetos cortantes o calientes.
2. Comprobaciones adicionales que deben ser realizadas por un técnico cualificado:
  - Se deben comprobar las condiciones de trabajo correctas para todos los componentes relevantes para la seguridad.
  - Se debe comprobar la conexión a tierra de todos los componentes metálicos.
  - Se debe comprobar la conexión y la fijación del cable de corriente.

Observación: La instalación defectuosa de las abrazaderas de cable pueden provocar un sobrecalentamiento de la conexión eléctrica y causar la pérdida de la garantía.

3. Encendido de la bomba térmica



Indicaciones y teclas de la pantalla LED

Pulse para encender la bomba térmica, la indicación LED muestra la temperatura de ajuste del agua durante 5 segundos y a continuación muestra la temperatura de entrada del agua.

Nota: la bomba térmica dispone de un retardo de arranque de 3 minutos, para proteger la conexión y evitar un desgaste excesivo de los contactos. Este retardo también puede ser causado por una breve interrupción de la corriente, evitando el reinicio inmediato del equipo.

Cuando la bomba térmica está en funcionamiento, la pantalla LED muestra la temperatura de entrada del agua.

- El LED 1 se enciende, cuando el compresor está en funcionamiento.
- El LED 2 se enciende, cuando se produce un código de error

Pulse o directamente para ajustar la temperatura de salida del agua (margen: .10-42 °C)

Pulse para memorizar el ajuste y finalizar.

**Comprobación de la temperatura del entorno y del agua**

Pulse para acceder a la comprobación de parámetros.

Pulse o , para seleccionar el código d0 / d1 .

Pulse de nuevo , para visualizar el valor medido.

Pulse para memorizar el ajuste y finalizar..

Pulse de nuevo para apagar la bomba térmica.

	Code	Unit	Area	
Temperatura del entorno	d0	°C	0-99	parpadea e indica si está fuera del margen
Temperatura del agua	d1	°C	0-99	parpadea e indica si está fuera del margen

**Comportamiento de la temperatura**

Una bomba térmica absorbe el calor del aire del entorno y lo transfiere al agua de la piscina. Cuanto mayor es la temperatura del aire, mayor será el aporte de calor de la bomba térmica al agua de la piscina. Para aumentar la eficiencia de la bomba térmica debe tener en cuenta los siguientes aspectos:

- Proteja su piscina con una cubierta (lona, lona enrollable), para evitar la disipación del calor.
- Seleccione horarios con temperaturas exteriores suaves (promedio > 10°C), para facilitar el incremento de temperatura (puede durar varios días). La duración real puede variar en función de las condiciones meteorológicas y la capacidad de la bomba térmica.
- Compruebe si el tiempo de filtrado es suficiente: Durante la fase de calentamiento el agua debe circular de forma continua. Mantenga constante la temperatura durante toda la temporada. Asegure una circulación „automática“ de al menos 12 horas al día. El agua no se calentará más rápido por ajustar la temperatura al máximo.

**¡Atención! Su equipo desprende agua en forma de líquido de condensación. Esto es normal. Se trata de la humedad del aire que se condensa en el interior de la bomba térmica al entrar en contacto con determinados componentes fríos. El agua desprendida por su equipo puede alcanzar varios litros al día.**

**Mantenimiento**

**¡Atención! Antes de proceder al mantenimiento, asegúrese de que el equipo está desconectado del suministro de corriente.**

- Limpie su piscina y el sistema de filtro periódicamente, para evitar que su equipo resulte dañado por impurezas o un filtro obstruido.
- Inspeccione su equipo y compruebe que la rejilla de ventilación no esté obstruida por cuerpos extraños.
- No gire o doble las lamas metálicas al limpiar la bomba térmica y no utilice equipos de limpieza de alta presión para la limpieza.
- Recomendamos un mantenimiento general, tanto al preparar el equipo para el invierno, como al realizar una nueva puesta en servicio, para garantizar el correcto funcionamiento de su bomba térmica y evitar posibles defectos.
- Vacíe el condensador cuando no vaya a utilizar la bomba térmica durante un período de tiempo prolongado (sobre todo durante los meses de invierno).

## Preparación para el invierno

**ADVERTENCIA: Por favor, durante el invierno, o cuando la temperatura ambiente descienda por debajo de 0 °C, vacíe el agua de la bomba térmica. De lo contrario, el intercambiador de calor de titanio resultará dañado de forma irreparable por el agua congelada, lo cual no está cubierto por la garantía.**

- Apague la bomba térmica y desconecte el equipo del suministro de corriente.
- Vacíe el agua del intercambiador térmico. Desconecte para ello las conexiones de entrada y salida de agua en la bomba térmica.
- Almacene el equipo en un lugar no expuesto a temperaturas de congelación. Para evitar daños por condensación en el equipo, no lo proteja con una cubierta hermética.

## Localización y subsanación de errores

Si su bomba térmica no funciona correctamente, esto puede deberse a diferentes motivos:

- La bomba térmica hace una „pausa“ de 30 segundos antes de ponerse de nuevo en funcionamiento.
- La bomba térmica se desconecta cuando el agua de la piscina alcanza la temperatura deseada.
- Existe un eventual fallo de funcionamiento de la bomba térmica (véase la tabla más abajo).

Anomalia	Código	Causa	Solución
Fallo por temperatura ambiente demasiado baja	P0	La temperatura ambiente está por debajo de 12 °C	Cuando la temperatura ambiente aumenta por encima de 13 °C, la bomba térmica se pone de nuevo en funcionamiento.
Sensor Temperatura del agua	P1	Interrupción o cortocircuito	Comprueba el sensor y sustitúyalo si fuera necesario
Sensor Temperatura del entorno	P2	Interrupción o cortocircuito	Compruebe el sensor y sustitúyalo si fuera necesario
Protección contra una presión demasiado baja	EL	Interruptor de baja presión averiado o desconectado	Compruebe el interruptor y sustitúyalo si fuera necesario
		Agente refrigerante insuficiente	Compruebe si existe una fuga de gas, añada agente refrigerante
		Circulación insuficiente de agua	Limpie el intercambiador de aire-calor

Si el problema persiste una vez comprobado lo anterior, diríjase a su distribuidor.

## 2 Garantía

Este producto tiene una garantía de dos años a partir de la fecha de compra que cubre fallos de material y fabricación verificables. Para poder hacer uso de la garantía debe aportar el recibo de compra original. Esta garantía no cubre errores de montaje o funcionamiento, un mantenimiento insuficiente, daños causados por congelación, intentos de reparación inadecuados, utilización de repuestos originales, uso de violencia, errores de terceras personas, sobrecarga, daños mecánicos o daños por cuerpos ajenos, modificaciones del equipo, sustitución del agente refrigerante por un refrigerante distinto del indicado en la placa de características, utilización del equipo en condiciones fuera de los límites de uso indicados en este manual de uso. Esta garantía excluye además los daños y/o problemas en piezas de desgaste.



### Declaración de conformidad

Dentro de la Unión Europea, este símbolo indica que este producto no debe ser desechado junto con los residuos domésticos. Los equipos desechados contienen valiosos materiales reciclables que deben ser recuperados y no deben acceder al medio ambiente ni suponer una amenaza para la salud por una eliminación incontrolada de residuos. Por ello, elimine sus equipos desechados a través de puntos de recogida adecuados.

### Declaration of Conformity

La empresa UBBINK GARDEN BV declara bajo responsabilidad propia, que las bombas térmicas Heatermax Compact 10/20 cumplen las exigencias de las directivas UE 2014/35/EU (LVD) y 2014/30/EU (CEM). Se han aplicado las siguientes normas armonizadas:

EN 60335-1:2012+A11:2014+AC:2014; EN 60335-2-40:2003+A11:2005+A1:2006+A2:2009+A13:2012;  
EN 62233:2008; EN 55014-1:2006+A1:2009+A2:2011; EN 55014-2:1997+A1:2001+A2:2008;  
EN 6100-3-2:2014; EN 6100-3-3:2013

### Heatermax COMPACT 10

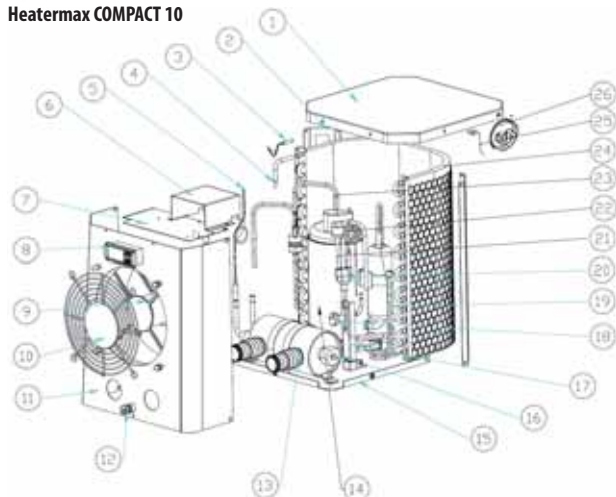

- |   |                                   |
|---|-----------------------------------|
| 1 Tapa superior                           | 14 Compresor                      |
| 2 Columna                                 | 15 Base                           |
| 3 Sensor de temperatura ambiente          | 16 Sensor de temperatura del agua |
| 4 Tubo de paso                            | 17 Placa de válvula de cierre     |
| 5 Tubo colector de gas                    | 18 Válvula de cierre              |
| 6 Caja de distribución                    | 19 Tubo colector de gas           |
| 7 Placa superior del motor del ventilador | 20 Conducto de retorno de gas     |
| 8 Regulador                               | 21 Interruptor de baja presión    |
| 9 Montaje final                           | 22 Válvula de cierre capilar      |
| 10 Rejilla frontal                        | 23 Tubo de salida                 |
| 11 Placa frontal                          | 24 Evaporador                     |
| 12 Fijación del cable de corriente        | 25 Clip                           |
| 13 Intercambiador de calor de titanio     | 26 Condensador compresor          |

### Heatermax COMPACT 20

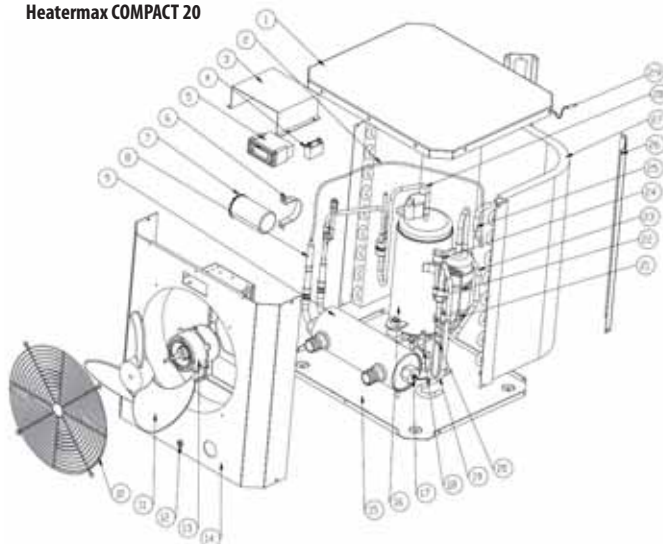

- |                                      |                                   |
|--------------------------------------|-----------------------------------|
| 1 Tapa superior                      | 16 Compresor                      |
| 2 Capilares                          | 17 Sensor de temperatura del agua |
| 3 Caja de distribución               | 18 Válvula de cierre              |
| 4 Condensador ventilador             | 19 Tubo colector de gas           |
| 5 Regulador                          | 20 Placa válvula de cierre        |
| 6 Clip                               | 21 Tubo de paso                   |
| 7 Condensador compresor              | 22 Válvula de cierre capilar      |
| 8 Tubo de paso                       | 23 Tubería de retorno de gas      |
| 9 Intercambiador de calor de titanio | 24 Interruptor de baja presión    |
| 10 Rejilla frontal                   | 25 Tubo de paso                   |
| 11 Paleta de ventilador              | 26 Columna                        |
| 12 Fijación del cable de corriente   | 27 Evaporador                     |
| 13 Motor                             | 28 Tubo de aire de salida         |
| 14 Placa frontal                     | 29 Sensor de temperatura ambiente |
| 15 Base                              |                                   |

## 7 Istruzioni per l'uso delle pompe di calore per piscine Heatermax Compact 10 / 20

Gentile Cliente,

congratulations per l'acquisto della nuova pompa di calore per piscine Heatermax Compact. La pompa di calore Heatermax Compact riscalda l'acqua della vostra piscina, mantenendola a una temperatura costante, con una temperatura esterna compresa tra 12°C e 42°C. Le presenti istruzioni per l'uso contengono tutte le informazioni necessarie per l'installazione, l'azionamento e la manutenzione della pompa di calore per piscine. Si prega di leggere con attenzione e in modo completo le presenti istruzioni per l'uso e di conservarle con cura.

**ATTENZIONE: L'installatore è responsabile dell'installazione del prodotto e dovrebbe rispettare tutte le indicazioni per l'installazione e la manutenzione del dispositivo, nonché le disposizioni in vigore.**

### Dimensioni

Modello	A	B	C	D	E	F	G
Heatermax COMPACT 10	103mm	103mm	51mm	375mm	310mm	300mm	356.5mm
Heatermax COMPACT 20	132.5mm	168mm	50.7mm	460mm	434mm	371mm	432.5mm

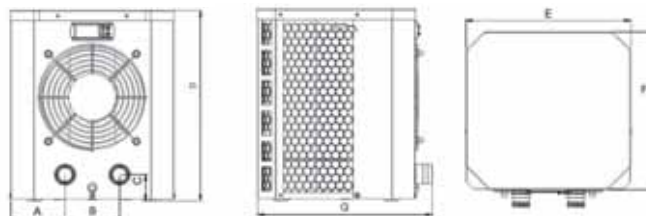

### Dati tecnici

Modello	Heatermax Compact 10	Heatermax Compact 20
N° articolo	7505503	7505504
Tensione / Frequenza / Fase	220-240V ~ 50Hz / 1 fasee	
Corrente nominale	2,6 A	4,4 A
Fusibile consigliato	10 A	10 A
Cavo di rete	2,5 m / Connettore con interruttore di sicurezza per correnti di guasto (FI)	
Classe di protezione	I	I
Tipo di protezione	IP X4	IP X4
<b>Potenza termica per condizione 1: Aria 27°C / Acqua 27°C / Umidità dell'aria 80%</b>		
Potenza termica	2,50 kW	4,20 kW
Potenza assorbita	0,59 kW	0,91 kW
Coefficiente di prestazione (COP)	4,2	4,2
<b>Potenza termica per condizione 2: Aria 15°C / Acqua 26°C / Umidità dell'aria 70%</b>		
Potenza termica	1,90 kW	3,20 kW
Potenza assorbita	0,56 kW	0,91 kW
Coefficiente di prestazione (COP)	3,9	3,5
Volume max. piscina	10 m <sup>3</sup>	20 m <sup>3</sup>
Flusso d'acqua min.	2 m <sup>3</sup> /h	2 m <sup>3</sup> /h
Pressione max. dell'acqua	15 kPa	15 kPa
Temperatura dell'acqua (campo operativo)	15°C - 35°C	
Temperatura dell'aria (campo operativo)	12°C - 42°C	
Ingresso / uscita	38/32 mm	
Compressore (tipo/marca)	Rotazione/Mitsubishi	Rotazione/Hitachi
Direzione di ventilazione	Orizzontale	
Livello di rumore a una distanza di 1 m	57 dB(A)	55 dB(A)
Livello di rumore a una distanza di 10 m	48 dB(A)	46 dB(A)
Alloggiamento	acciaio zincato inossidabile	
Scambiatore di calore	Titanio (in contenitore PVC)	
Gas refrigerante R32	150 g	280 g
Valore GWP (Potenziale di riscaldamento globale)	675	675
CO2 equivalente	0,19 t	0,10 t
Lunghezza	310 mm	434 mm
Larghezza	356,5 mm	432,5 mm
Altezza	365 mm	460 mm
Peso netto	18 kg	26 kg

Le Heatermax Compact 10 / 20 contengono gas fluorurati ad effetto serra Con riserva di modifiche

### Norme di sicurezza

Questo dispositivo è stato realizzato secondo l'attuale stato della tecnologia e nel rispetto delle disposizioni di sicurezza vigenti. Ciò nonostante da questo dispositivo possono derivare pericoli per persone e beni materiali, se questo viene impiegato in modo scorretto e/o non conforme alla destinazione d'uso, oppure nel caso in cui le indicazioni di sicurezza non vengano rispettate.

**ATTENZIONE! In base alle direttive europee armonizzate e alla normativa di sicurezza, l'installazione, l'assistenza e gli interventi di riparazione sul dispositivo, nonché l'installazione e/o la manutenzione del cavo di rete devono essere eseguiti da un'azienda specializzata, qualificata e autorizzata. Prima che detta azienda inizi l'installazione, il funzionamento, gli interventi di assistenza o manutenzione, il personale specializzato incaricato di tali attività deve aver letto e compreso le istruzioni per l'uso.**

- L'alimentazione elettrica deve essere conforme alle specifiche del prodotto. Non collegare il dispositivo a raggi se l'alimentazione elettrica non soddisfa le disposizioni specifiche (VDE 0100-702)! Ulteriori informazioni possono essere richieste al proprio installatore elettronico locale autorizzato.
- Il circuito elettrico per il dispositivo deve essere messo in sicurezza mediante un interruttore differenziale (FI o RCD) con una corrente di guasto nominale pari a max. 30 mA.
- La pompa di calore deve essere installata ad una distanza di almeno 2 m dalla piscina.
- L'allacciamento elettrico della pompa di calore deve trovarsi ad una distanza di almeno 3,5 m dalla piscina.

## 7 Istruzioni per l'uso delle pompe di calore per piscine Heatermax Compact 10/20

- Qualora il cavo di rete fosse danneggiato, deve essere sostituito da un elettricista qualificato. Fino a quel momento la pompa deve essere messa fuori servizio, per impedire che si verifichino dei danni.
- Spegnerne l'alimentazione elettrica, prima di interrompere gli allacciamenti elettrici. Prima di lavorare sulla pompa, è necessario assicurarsi che l'alimentazione elettrica sia disattivata.
- Il dispositivo non può essere installato nei pressi di una fonte di calore, di materiale infiammabile o di una condotta di ventilazione di un edificio adiacente.
- Il dispositivo è idoneo a riscaldamento dell'acqua nel campo operativo che va da 15°C fino a max. 35°C.
- Durante le attività di installazione, manutenzione e riparazione è tassativamente vietato calpestare i tubi rigidi e quelli flessibili, poiché questi potrebbero subire danni e il refrigerante che dovesse fuoriuscire può causare gravi scottature.
- Il riempimento del dispositivo con il refrigerante R32 può essere eseguito unicamente da un'azienda autorizzata.
- In caso di interventi di assistenza sul dispositivo si deve verificare la composizione e lo stato del fluido termovettore. Inoltre si deve assicurare che in occasione di lavori di saldatura e brasatura sulle tubazioni non si trovi del refrigerante nella pompa di calore.
- Durante il controllo di tenuta annuale, che viene eseguito in base alla vigente legislazione, si devono controllare i pressostati di alta pressione e di bassa pressione, per assicurarsi che siano fissati in sicurezza al circuito refrigerante e che interrompano il circuito elettrico, quando vengono azionati.
- Prima di iniziare a lavorare sul circuito refrigerante, attendere alcuni minuti, prima di rimuovere i sensori di temperatura o di pressione. Determinati componenti e linee possono raggiungere temperature superiori a 100°C e generare un'elevata pressione, il che può causare gravi scottature.
- Questo dispositivo comprende componenti che si trovano sotto pressione. Utilizzare unicamente pezzi di ricambio originali e il refrigerante R32, come indicato nell'elenco componenti di queste istruzioni per l'uso e nella targhetta identificativa.
- Non utilizzare mai ossigeno o aria asciutta per il controllo della pressione o per la ricerca di perdite, poiché, in caso contrario sussiste il pericolo di incendio o di esplosione. Utilizzare l'azoto, o il refrigerante indicato sulla targhetta identificativa. La pressione di controllo sia del pressostato dell'alta pressione che di quello di bassa pressione non deve superare i 42 bar.
- Questo dispositivo può essere utilizzato da bambini a partire da 8 anni di età e anche da persone con ridotte capacità fisiche, sensoriali o mentali oppure prive della necessaria esperienza e conoscenza, se tali persone sono sorvegliate oppure sono state istruite in materia di utilizzo sicuro del dispositivo e comprendono quali siano i pericoli che da esso possono scaturire. I bambini non possono giocare con il dispositivo. La pulizia e la manutenzione utente non possono essere eseguite da bambini, senza che siano sottoposti a sorveglianza.
- Mantenere i bambini lontani dagli imballaggi e dai componenti di piccole dimensioni. Esiste il pericolo di soffocamento!

### Utilizzo

La pompa di calore per piscine Heatermax Compact è destinata al funzionamento in combinazione con una pompa per piscina e un filtro, per riscaldare l'acqua di una piscina.

- Si devono rispettare i seguenti valori di qualità dell'acqua nella piscina:
  - valore del pH 6,8 - < 7,6
  - Cloro libero: < 3,0 mg/L
  - Bromo: < 5,0 mg/L
  - Stabilizzatore (se utilizzato): < 75 mg/L
  - Metalli sciolti (ferro, magnesio, rame, zinco...): < 0,1 mg/L
- La pompa di calore per piscine Heatermax è destinata esclusivamente all'uso privato.



### Messa in funzione

**Attenzione! Non sollevare il dispositivo facendo presa sull'alloggiamento esterno. Utilizzare il fondo, per sollevare e trasportare il dispositivo.**

**Cautela! Questa pompa di calore deve essere installata da un'azienda specializzata e qualificata. L'installatore si assume la responsabilità della corretta installazione del dispositivo e del rispetto delle regole vigenti in loco. Un'installazione errata del dispositivo può avere come conseguenza un danno al dispositivo e lesioni gravi (che possono essere anche letali).**

### Selezione del luogo di installazione

La pompa di calore può essere installata all'aperto praticamente in qualsiasi luogo, purché siano rispettate le distanze minime indicate rispetto ad altri oggetti (vedere il disegno sottostante).

la soluzione ideale consiste nell'installare la pompa di calore ad una distanza inferiore a 7,5 m rispetto alla piscina.

Tanto maggiore è la distanza quanto maggiore è anche la perdita di calore del tubo dell'acqua nel tratto che separa la pompa di calore dalla piscina.

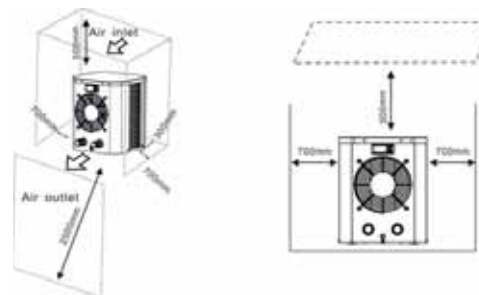

### Installazione del dispositivo

- Posizionare il dispositivo su un fondo (in calcestruzzo) stabile, solido e piano.
- Verificare che il dispositivo non venga bagnato dalla propria acqua di condensa.

**ATTENZIONE:** Non installare mai la pompa di calore in un ambiente chiuso, che disponga di un limitato volume di aria, nel quale l'aria espulsa dal dispositivo sia riutilizzata. Senza un afflusso continuo di aria fresca si riduce l'efficienza della pompa e si impedisce un sufficiente rilascio di calore.

### Collegamenti idraulici

- La pompa di calore per piscine Heatermax Compact può essere utilizzata di norma senza bypass. Installare un bypass se il flusso dell'acqua della pompa della piscina è superiore al 20% della portata ammessa dallo scambiatore di calore della pompa di calore.
- Utilizzare per i collegamenti un tubo flessibile per piscina in PVC da 38mm o 32 mm.
- Fissare i singoli collegamenti del flessibile con adeguati morsetti per tubi flessibili.
- In caso di utilizzo di impianti di dosaggio automatici (di cloro, sale ecc.) è importante proteggere la pompa di calore dalla corrosione provocata da concentrazioni troppo elevate di sostanze chimiche. Per questo motivo, un'attrezzatura di questo tipo deve essere installata sempre dopo la pompa di calore. Si consiglia di installare una valvola di non ritorno al fine di evitare reflussi qualora l'acqua non circoli correttamente..

Nota: nella fornitura è compresa esclusivamente la pompa di calore.

### Collegamenti elettrici

#### Attenzione!

In base alle norme europee armonizzate e alle normative di sicurezza, l'installazione di cavo di rete deve essere eseguita da un elettricista autorizzato e qualificato.

- L'alimentazione elettrica deve essere conforme alle specifiche del prodotto. Non collegare la pompa di calore se l'alimentazione elettrica non corrisponde alle normative indicate!
- L'alimentazione elettrica deve avvenire tramite un dispositivo di sicurezza per correnti di guasto (FI/RCD) con una corrente nominale di guasto inferiore a 30 mA (pompe di classe 1).
- Qualora il cavo di rete e/o la spina di rete fossero danneggiati, questi devono essere sostituiti da un elettricista qualificato..

**Pericolo di scariche elettriche all'interno del dispositivo! I cavi all'interno del dispositivo possono essere collegati solamente da un elettricista qualificato e autorizzato.**

Heatermax COMPACT 10

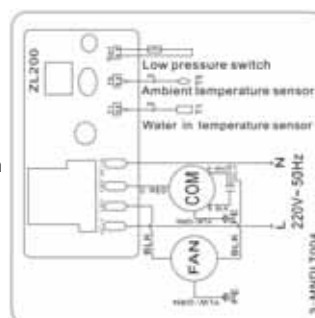

Heatermax COMPACT 20

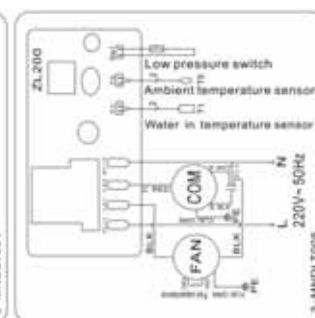



## Funzionamento della pompa di calore

1. Ciclo operativo del compressore  
Dopo che il compressore ha interrotto la propria operatività (ad es. per uno spegnimento manuale, in presenza di temperatura costante) si devono fare trascorrere 3 minuti, prima di riavviarlo.
2. Ciclo operativo pompa dell'acqua  
• Il compressore della pompa di calore deve essere acceso 1 minuto dopo la pompa della piscina.  
• La pompa della piscina deve essere spenta 1 minuto dopo la pompa di calore.
3. Ciclo operativo del motore di ventilazione  
• Se la pompa di calore viene accesa, inizia la ventilazione, 30 secondi prima che il compressore inizi a lavorare.  
• Se la pompa di calore viene spenta, la ventilazione si arresta, 30 secondi dopo che il compressore ha cessato di lavorare.

## Prima messa in funzione della pompa di calore

**Avviso:** Per riscaldare l'acqua della piscina (o dell'idromassaggio) è necessario che la pompa del filtro sia in funzione, in modo che l'acqua possa circolare all'interno della pompa di calore. La pompa di calore non viene avviata se l'acqua non circola.

1. Controlli da eseguire prima della messa in funzione del dispositivo:
  - I collegamenti idraulici devono essere a tenuta.
  - Il dispositivo deve trovarsi in una posizione stabile e verticale su una superficie piana.
  - Il cavo di rete non deve trovarsi in contatto con oggetti appuntiti o caldi.
2. Controlli aggiuntivi eseguiti da un tecnico qualificato:
  - È necessario controllare che vi siano le corrette condizioni operative per tutti i componenti rilevanti ai fini della sicurezza.
  - È necessario controllare il cavo di messa a terra di tutti i componenti metallici.
  - È necessario controllare che il cavo di rete sia collegato e fissato.

Nota: Morsetti stretti in modo scorretto possono provocare un surriscaldamento del collegamento elettrico e causare il decadimento della garanzia.

## 3. Avvio della pompa di calore



Indicatori e tasti del display a LED

Per accendere la pompa di calore premere , l'indicatore a LED mostra la temperatura di regolazione dell'acqua per 5 secondi e poi la temperatura di ingresso dell'acqua.

Indicazione: la pompa di calore ha integrato un ritardo di avvio di 3 minuti, per proteggere il circuito ed evitare un'eccessiva usura dei contatti. Anche una breve interruzione di corrente può innescare questo ritardo temporale e impedire l'immediato riavvio del dispositivo.

Se la pompa di calore è in funzione, il display a LED visualizza la temperatura di ingresso dell'acqua.



- Il LED 1 si accende, se il compressore è in funzione.
- Il LED 2 si accende, se si presenta un codice di errore

Premere  oppure direttamente  per regolare la temperatura di uscita dell'acqua (campo: .10-42 °C)

Premere  per salvare la regolazione e poi per concludere il processo.

## Controllo della temperatura ambientale e dell'acqua

Premere  per richiamare il controllo dei parametri.

Premere  oppure , per selezionare il codice d0 / d1.

Premere nuovamente , per visualizzare il valore misurato.

Premere  per salvare la regolazione e poi per concludere il processo.

Premere nuovamente  per spegnere la pompa di calore.

## Comportamento della temperatura

Una pompa di calore preleva il calore dall'aria dell'ambiente circostante e lo cede all'acqua all'interno della piscina. Più elevata è la temperatura dell'aria, maggiore sarà il calore che la pompa può rilasciare nell'acqua della piscina. Per aumentare il grado di efficienza della propria pompa di calore, è necessario rispettare i punti riportati di seguito:

- Proteggere la piscina utilizzando una copertura (ad es. un telone per piscina, un telone scorrevole...), per evitare la perdita di calore.
- Utilizzare la piscina in presenza di temperature esterne miti (mediamente superiori ai 10°C), così da facilitare l'aumento di temperatura dell'acqua (possono essere necessari più giorni). Il tempo effettivo può variare a seconda delle condizioni atmosferiche e della potenza della pompa di calore.
- Controllare che il tempo di filtraggio sia sufficiente: durante la fase di riscaldamento, l'acqua deve circolare in modo continuo. Mantenere costante la temperatura per tutta la stagione. È necessario garantire una circolazione „automatica“ di minimo 12 ore al giorno. L'acqua non si riscalda più velocemente regolando la temperatura al massimo.

**Attenzione! Il dispositivo rilascia acqua sotto forma di condensa. È normale. L'umidità dell'aria, entrando in contatto con alcuni componenti freddi interni alla pompa di calore, si condensa. Il dispositivo può rilasciare diversi litri di acqua al giorno.**



## Manutenzione

**Attenzione! Prima di effettuare ogni operazione di manutenzione, assicurarsi che il dispositivo sia scollegato dall'alimentazione elettrica.**

- Pulire con regolarità la piscina e il sistema di filtraggio in modo da evitare che sporco o filtri intasati danneggino il dispositivo.
- Eseguire un controllo del dispositivo per assicurarsi che non ci siano corpi estranei che bloccano la griglia di ventilazione.
- Non girare o piegare le lamelle di metallo se si pulisce la pompa di calore e, per la pulizia, non utilizzare un'idropulitrice ad alta pressione.
- Consigliamo di eseguire una manutenzione generale sia prima di mettere via il dispositivo per la stagione invernale, sia prima di rimetterlo in funzione, così da garantire un funzionamento corretto della propria pompa di calore ed evitare possibili danni.
- Svuotare il condensatore nel caso in cui si preveda di non utilizzare la pompa di calore per un periodo prolungato (soprattutto durante i mesi invernali).



## Conservazione durante il periodo invernale

**AVVERTIMENTO:** In inverno, o comunque nel caso in cui la temperatura esterna scenda sotto 0, svuotare sempre la pompa di calore scaricando l'acqua. Si corre altrimenti il rischio di provocare danni irreparabili allo scambiatore di calore in titanio, che non verrebbero coperti dalla garanzia.

- Spegnerla la pompa di calore e scollegare il dispositivo dall'alimentazione elettrica.
- Svuotare lo scambiatore di calore scaricando tutta l'acqua. Per eseguire questa operazione, rimuovere i collegamenti per l'entrata e lo scarico dell'acqua presenti sulla pompa di calore.
- Riporre il dispositivo in un luogo al riparo dal gelo. Per evitare danni ai dispositivi a seguito della condensa, proteggere il dispositivo non con una copertura impermeabile all'aria.

## Ricerca e risoluzione dei problemi

Se la vostra pompa di calore non funziona regolarmente, questo può essere dovuto a diversi motivi:

- La pompa di calore fa una „pausa“ di 30 secondi, prima di iniziare a funzionare.
- La pompa di calore si spegne quando l'acqua della piscina ha raggiunto la temperatura desiderata.
- Possono essere presenti malfunzionamenti della pompa di calore (vedere la tabella riportata più avanti, in basso).

Guasto	Codice	Causa	Soluzione
Errore dovuto a temperatura ambientale troppo bassa	P0	La temperatura ambientale si trova al di sotto di 12°C	Se la temperatura ambientale sale al di sopra di 13°C, la pompa di calore riprende a funzionare.
Sensore Temperatura dell'acqua	P1	Interruzione o cortocircuito	Controllare il sensore e, se è il caso, sostituirlo
Sensore Temperatura ambientale	P2	Interruzione o cortocircuito	Controllare il sensore e, se è il caso, sostituirlo
Protezione contro pressione troppo bassa	EL	Pressostato di bassa pressione guasto o staccato	Controllare il pressostato e, se è il caso, sostituirlo
		Refrigerante insufficiente	Controllare se è presente una perdita di gas, rabboccare con refrigerante
		Circolazione dell'acqua insufficiente	Pulire lo scambiatore aria-calore

Se avete controllato tutti i punti sopra citati e il problema continua a presentarsi, siete pregati di rivolgervi al vostro rivenditore al dettaglio.

## 2 Garanzia

La garanzia di questo prodotto ha una durata di due anni a partire dalla data di acquisto e copre difetti comprovabili di produzione e del materiale. Affinché la garanzia sia valida, è necessario conservare la prova di acquisto originale. Questa garanzia non copre eventuali danni insorti durante l'assemblaggio e/o il funzionamento o danneggiamenti legati a manutenzione insufficiente, guasti causati dal gelo, da tentativi impropri di riparazione, dall'utilizzo di pezzi di ricambio non originali, dall'uso della forza, da usi scorretti da parte di terzi e da sovraccarichi, danni meccanici o danni provocati da corpi estranei, da modifiche apportate al dispositivo, dall'impiego di un refrigerante diverso rispetto a quello riportato sulla targhetta identificativa e dall'uso del dispositivo in condizioni che non rientrano negli ambiti di impiego citati nelle presenti istruzioni per l'uso. Da questa garanzia sono inoltre esclusi guasti e/o problemi legati ai componenti soggetti a usura.



### Smaltimento corretto del prodotto

All'interno della UE, questo simbolo indica che il prodotto non deve essere smaltito insieme ai normali rifiuti domestici. I dispositivi usati contengono materiali riciclabili di valore, che dovrebbero essere portati presso un centro di riciclaggio e che non devono compromettere l'ambiente o la salute a seguito di scarico non controllato dei rifiuti. Si prega di smaltire i dispositivi dismessi utilizzando i sistemi di raccolta preposti.

## Dichiarazione di conformità

L'azienda UBBINK GARDEN BV dichiara sotto la propria responsabilità che le pompe di calore Heatermax Compact 10/20 soddisfano i requisiti delle direttive europee 2014/35/UE (direttiva sulla bassa tensione: LVD) e 2014/30/UE (direttiva sulla compatibilità elettromagnetica: EMC). Sono state applicate le seguenti norme armonizzate:

EN 60335-1:2012+A11:2014+AC:2014; EN 60335-2-40:2003+A11:2005+A1:2006+A2:2009+A13:2012;  
EN 62233:2008; EN 55014-1:2006+A1:2009+A2:2011; EN 55014-2:1997+A1:2001+A2:2008;  
EN 6100-3-2:2014; EN 6100-3-3:2013

## Heatermax COMPACT 10

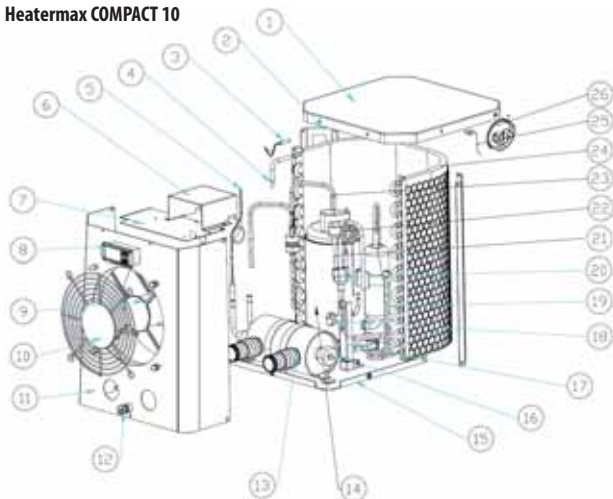

- |  |                                      |
|--|--------------------------------------|
| 1 Coperchio superiore                          | 14 Compressore                       |
| 2 Colonna                                      | 15 Base                              |
| 3 Sensore della temperatura ambientale         | 16 Sensore di temperatura dell'acqua |
| 4 Tubo di raccordo                             | 17 Piastra della valvola di chiusura |
| 5 Tubo di raccolta del gas                     | 18 Valvola di chiusura               |
| 6 Scatola di comando                           | 19 Tubo di raccolta del gas          |
| 7 Piastra superiore del motore del ventilatore | 20 Tubazione di ritorno del gas      |
| 8 Regolatore                                   | 21 Pressostato di bassa pressione    |
| 9 Montaggio finale                             | 22 Valvola di chiusura capillare     |
| 10 Griglia frontale                            | 23 Tubo di uscita                    |
| 11 Piastra frontale                            | 24 Evaporatore                       |
| 12 Fissaggio del cavo di rete                  | 25 Fermaglio                         |
| 13 Scambiatore di calore in titanio            | 26 Condensatore compressore          |

## Heatermax COMPACT 20

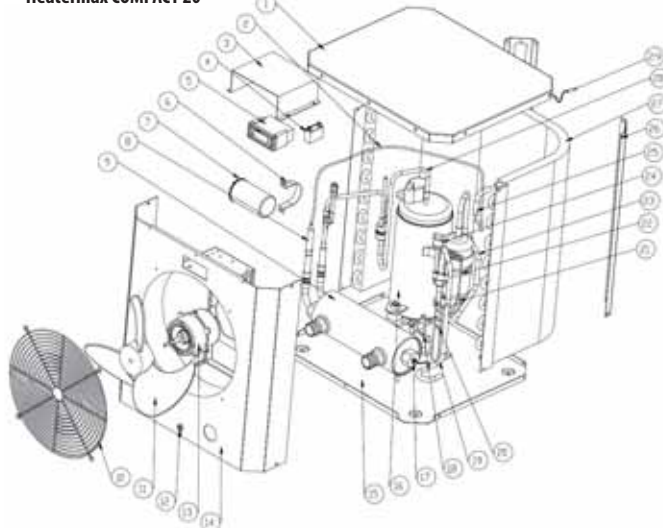

- |                                    |   |
|------------------------------------|---|
| 1 Coperchio superiore              | 16 Compressore                          |
| 2 Capillare                        | 17 Sensore di temperatura dell'acqua    |
| 3 Scatola di comando               | 18 Valvola di chiusura                  |
| 4 Ventilatore condensatore         | 19 Tubo di raccolta del gas             |
| 5 Regolatore                       | 20 Piastra valvola di chiusura          |
| 6 Fermaglio                        | 21 Tubo di raccordo                     |
| 7 Condensatore compressore         | 22 Valvola di chiusura capillare        |
| 8 Tubo di raccordo                 | 23 Tubazione di ritorno del gas         |
| 9 Scambiatore di calore in titanio | 24 Pressostato di bassa pressione       |
| 10 Griglia frontale                | 25 Tubo di raccordo                     |
| 11 Paletta del ventilatore         | 26 Colonna                              |
| 12 Fissaggio del cavo di rete      | 27 Evaporatore                          |
| 13 Motore                          | 28 Tubo dell'aria di scarico            |
| 14 Piastra frontale                | 29 Sensore della temperatura ambientale |
| 15 Base                            |   |



**(D) / (A)**      **Outside Living Industries  
Deutschland GmbH**

Liebauweg 32  
D – 46395 Bocholt  
Tel.: 0049 – (0) 28 71 - 2 93 51 - 0  
Fax: 0049 – (0) 28 71 - 2 93 51 - 29  
E-Mail: info@outsideliving.com

**(NL)**            **Outside Living Industries  
Nederland B.V.**

Postbus 15  
NL – 1800 AA Alkmaar  
  
Berenkoog 87  
NL - 1822 BN Alkmaar  
Tel. verkoop: 0031 – (0)72-5 671 661  
Tel.: 0031 – (0)72- 5 671 671  
Fax: 0031 – (0)72 5 671 673  
E-Mail: verkoop@outsideliving.com

**(Export)**      **Outside Living Industries  
Nederland B.V.**

Postbus 15  
NL – 1800 AA Alkmaar  
  
Berenkoog 87  
NL - 1822 BN Alkmaar  
Tel. Sales: 0031 – (0)72-5 671 661  
Tel.: 0031 – (0)72- 5 671 671  
Fax: 0031 – (0)72 5 671 673  
E-Mail: sales@outsideliving.com

**(F)**              **Outside Living Industries  
France SARL**

17, Rue de la Baignerie  
F - 59000 Lille  
Tel. adv.: 0033 – (0)3-20 17 93 93  
Fax adv.: 0033 – (0)3-20 17 93 94  
E-Mail: adv@outsideliving.com

**(B) / (L)**      **Outside Living Industries  
BeLux BVNR**

Wondelgemkaai 10  
B – 9000 Gent  
Tel.: +32-(0)9-254 45 45  
Fax.: +32-(0)9- 254 45 40  
E-Mail: uvt@outsideliving.com



[www.outsidelivina.com](http://www.outsidelivina.com)